

МИНИСТЕРСТВО ПРОСВЕЩЕНИЯ
РОССИЙСКОЙ ФЕДЕРАЦИИ

Федеральное государственное бюджетное научное учреждение



ИНСТИТУТ СТРАТЕГИИ
РАЗВИТИЯ ОБРАЗОВАНИЯ
РОССИЙСКОЙ АКАДЕМИИ ОБРАЗОВАНИЯ

ОБРАЗ ДЕЙСТВИЯ

Методический журнал



Москва - 2022

МИНИСТЕРСТВО ПРОСВЕЩЕНИЯ РОССИЙСКОЙ ФЕДЕРАЦИИ
ФЕДЕРАЛЬНОЕ ГОСУДАРСТВЕННОЕ БЮДЖЕТНОЕ НАУЧНОЕ УЧРЕЖДЕНИЕ
«ИНСТИТУТ СТРАТЕГИИ РАЗВИТИЯ ОБРАЗОВАНИЯ
РОССИЙСКОЙ АКАДЕМИИ ОБРАЗОВАНИЯ»



ОБРАЗ ДЕЙСТВИЯ

Методический журнал

Москва – 2022

Рецензенты:

Александрова О. М., к. п. н., ст. н. с.; заместитель заведующего лабораторией филологического общего образования ФГБНУ «Институт стратегии развития образования РАО»;
Углова Н. В., к. филол. Н., заведующий кафедрой гуманитарного и эстетического образования ГАУДПО Липецкой области «Институт развития образования»

Научный редактор

Добротина И. Н., к. п. н., лауреат Премии Президента;
заведующий лабораторией филологического общего образования ФГБНУ «Институт стратегии развития образования РАО»

Авторы:

Ананьев Д. Н., Антипова А. А., Белоусов Г. Г., Вуйчик Е. Д., Диминец В. И.,
Кожевникова А. Н., Королева Е. М., Крючкова М. Я., Линькова Е. Е., Маркина А. В.,
Махов Д. А., Наумова Н. П., Попова А. В., Прошлякова А. О., Сафронова Е. М.,
Харитонов О. С., Хромцова М. Г.

Сотрудники лаборатории филологического общего образования
ФГБНУ «Институт стратегии развития образования РАО»:

Аристова М. А., к. п. н.; Беляева Н. В., д. п. н.; Васильевых И. П.;
Гостева Ю. Н., к. п. н.; Критарова Ж. Н., к. п. н.; Шамчикова В. М., к. п. н.

Образ действия: методический журнал. — М: ФГБНУ «Институт стратегии развития образования РАО», 2022. — 103 с.

В этом издании – журнале «Образ действия» – мы представляем результаты научно-методического исследования в области обновления содержания филологического образования, выполненного на основе обобщения опыта молодых учителей г. Москвы и Московской области и материалов учителей-филологов из других регионов России. Уникальность издания заключается в том, что на его страницах встречаются молодые учителя, которые называют свои проблемы, и опытные педагоги, которые показывают пути их решения.

Оглавление

Вступительное слово	4
Предисловие	6
«Вот что такое наш портрет!»	7
Интервью у школьной доски	20
Какая связь существует между личностными, метапредметными и предметными результатами обучения?.....	21
Знакомы ли Вы с Примерными рабочими программами (ПРП) по литературе и русскому языку? Помогают ли они Вам в учебном процессе? Какие трудности Вы испытываете, когда их используете?	24
Посмотрите, как представлено содержание учебного предмета «Литература», перечень изучаемых произведений во ФГОС. Это обязательный минимум, который необходимо изучить в школе. Как Вы считаете, нуждается ли он в изменениях?.....	27
Произведения каких современных писателей, по Вашему мнению, достойны занять место в программе по литературе?	33
Какими Вы представляете современные учебники по русскому языку и литературе? По каким учебникам Вы работаете? Как Вы их можете оценить? Можно ли назвать эти учебники современными и почему?	39
Как Вы приобщаете школьников к чтению? Каких результатов Вы достигли?	47
Цифровые ресурсы и социальные сети с пользой для обучения школьников	56
Методическая копилка	63
Учимся в группах. Организация групповой формы деятельности на уроках русского языка и литературы.....	63
«Урок доброты и милосердия» (по произведению В.Г. Короленко «Среди серых камней»)	73
«Говорим точно и логично».....	82
Кейсовая технология в построении индивидуальной программы обучения школьника	91
Роль теории литературы в развитии читательских компетенций у школьников на уроке литературы	95
Использование возможностей социальных сетей в обучении	101

Вступительное слово

Уважаемые коллеги, дорогие друзья!

Стремительные изменения в обществе требуют от нас постоянного развития и повышения профессиональной квалификации, мобильности и гибкости, готовности к сотрудничеству с другими людьми, компетентного взаимодействия с системами искусственного интеллекта. На новые реалии реагирует и образование, приоритетными задачами которого являются приобщение ученика к культуре, формирование у него представления о себе, о мире вокруг, о своем месте и роли в нем; воспитание нравственного, образованного, трудолюбивого, обладающего творческим потенциалом, стремящегося к саморазвитию, любящего свою Родину гражданина, способного успешно взаимодействовать с окружающими его людьми в современном мире.

В образовании происходят различные изменения, некоторые из них были вызваны пандемией COVID-19. К ним относятся, например, масштабное внедрение дистанционного формата образования и активизация применения информационно-коммуникационных технологий.

Другого рода изменения связаны с развитием общества и науки и затрагивают системное обновление содержания образования, создание и практическую реализацию обновленных федеральных государственных образовательных стандартов, совершенствование методов и форм обучения, системы оценки образовательных результатов учащихся.

В настоящее время по заданию Министерства просвещения РФ Института стратегии развития образования РАО готовится серия изданий о том, как вводятся ФГОС начального общего и основного общего образования, что нового появляется в примерных основных и рабочих программах, на что учителю следует обратить внимание при проведении урока, какие технологии, формы и методы обучения используются для достижения положительных образовательных результатов.

Многие из полученных результатов исследований уже отражены на портале «Единое содержание общего образования» (edsoo.ru). На этом сайте

можно ознакомиться с нормативно-правовыми документами в сфере образования, изучить примерные рабочие программы по различным учебным предметам, узнать о научных исследованиях в различных областях педагогики и их результатах. На информационном ресурсе представлены методические пособия для учителей и видеоуроки для педагогов, размещен типовой комплект методических материалов для образовательных организаций. Вам в помощь также предлагаются информационные и графические материалы о деятельности управляющих советов образовательных организаций.

Данное издание - это методический журнал «Образ действия», освещающий результаты проведенного сотрудниками лаборатории филологического общего образования Института исследования в области обновления содержания филологического образования. На страницах журнала Вы познакомитесь с молодыми учителями-филологами г. Москвы и Московской области, узнаете об их профессиональных приоритетах, проблемах, волнующих их в условиях обновления содержания общего образования, и возможных путях их решения. В заключительном разделе издания представлены инновационные разработки, созданные передовыми педагогами, которые могут быть полезны как начинающим учителям-словесникам, так и более опытным коллегам. Для эффективного взаимодействия и обмена опытом участников исследования по инициативе заведующего лабораторией филологического общего образования, кандидата педагогических наук И.Н. Добротиной была создана методическая лаборатория «“Образ действия”: подготовка учителя-словесника к работе в современной языковой ситуации», на заседаниях которой обсуждаются насущные вопросы в области преподавания русского языка и литературы.

Выражаем искреннюю благодарность участникам данного проекта - сотрудникам Института стратегии развития образования Российской академии образования, а также учителям-филологам, принявшим участие в интервьюировании, и педагогам, предоставившим важный и полезный методический материал по русскому языку и литературе.

Предисловие

Уважаемые коллеги! В новом выпуске методического журнала представлен опыт молодых учителей г. Москвы и Московской области, а также несколько материалов учителей-филологов из других регионов нашей страны.

Кто они? Казалось бы, только вчера ещё были студентами, магистрантами, а сегодня входят в класс, должны быть в курсе всех требований к обновлению содержания филологического образования... **В первом блоке** - нашего журнала – **«Вот что такое наш портрет!»** - разрешите представить коллег, объединённых работой в Методической лаборатории ««Образ действия»: подготовка учителя-словесника к работе в современной языковой ситуации».

Второй блок – **«Интервью у школьной доски»** - позволит нам узнать, какие проблемы волнуют наших коллег, какие решения они предлагают. Для этого мы предложили учителям ответить на несколько вопросов. Полученные ответы комментируют сотрудники лаборатории филологического общего образования ФГБНУ «Институт стратегии развития образования РАО»: что кажется актуальным, требующим осмысления? О чём хочется поспорить? Что должно или может стать предметом дальнейших научно-методических исследований? Список литературы по проблеме от экспертов поможет взглянуть на её решение всесторонне.

Продолжение этого важного разговора смотрите на портале Единое содержание образования, запись первой встречи Методической лаборатории ««Образ действия»: подготовка учителя-словесника к работе в современной языковой ситуации» (<https://www.youtube.com/watch?v=D4tyXWTLd3w>). Там же найдёте презентации выступлений некоторых наших коллег.

Третий блок – **«Методическая копилка»** - материал учителей-филологов из разных регионов нашей страны, учителей, кто уже не первый год входит в класс, участвует в профессиональных конкурсах. Полагаем, что такой взгляд на вопросы обновления содержания филологического образования будет чрезвычайно полезен всем нам.

«Вот что такое наш портрет!»

Знакомимся с учителями-филологами г. Москвы и Московской области

*Из безымянности туманной
Нас к жизни вызвал сильный свет.
И отклик, отклик постоянный -
Вот что такое наш портрет!*

Ю. Мориц



Ананьев Даниил Николаевич

Учитель русского языка и литературы
ГБОУ «Школа «Марьино» имени
маршала авиации А.Е. Голованова»;
магистрант факультета русской
филологии МГОУ.

Что для меня важно:

В работе реализую принцип наглядности, последовательности. Имею навыки, которые характерны для руководящей должности. Планирую стать директором школы или открыть свой центр образования.



Антипова Анна Андреевна

Учитель русского языка и литературы
ГБОУ города Москвы «Школа № 648
имени Героя Российской Федерации
А.Г. Карлова», магистрант 1 года
обучения по направлению
«Филологическое обеспечение СМИ»,
МГОУ.

Что для меня важно:

Мои педагогические принципы:

- разговаривать со школьниками на равных, не ставить их ниже себя, поддерживать диалог и находить подход в любой ситуации;
- помогать ученикам в нахождении себя, выборе жизненного пути и самореализации;
- мотивировать учеников личным примером;
- никогда не останавливаться в собственном развитии, идти в ногу со временем.

Моя цель, как учителя, состоит в том, чтобы каждый из обучающихся смог самореализоваться, верил в себя и свои силы, для меня важно научить мыслить и грамотно формулировать свои мысли, практически применять полученные знания, умения и навыки, мотивировать и поддерживать на каждом этапе обучения.



Белоусов Геннадий Геннадьевич

Учитель русского языка и литературы в «Видновском художественно-техническом лицее» и аспирант Московского государственного областного университета.

Работаю учителем третий год, являюсь классным руководителем 7 «Б» класса и руководителем кружка «Сложности русского языка».

Что для меня важно:

Мой педагогический принцип — индивидуальный подход к каждому ученику. Главным в обучении должны быть знания, а не отметки. Именно это я и стараюсь донести до своих учеников. Ведь то, как мы учимся в школе и какие знания получаем, оказывает огромное влияние на нашу дальнейшую жизнь!



Вуйчик Егор Дмитриевич

Учитель-словесник, специалист по работе с молодёжью, разработчик программного обеспечения EdTech-направления.

Что для меня важно?

Для себя я вывел правило « $1 > 0$ (один больше нуля)», которым я руководствуюсь в своей деятельности.

Оно означает, что каких бы ты высот не достигал, нужно любить делать те дела, которые являются только малыми победами. Но в будущем, когда их наберётся более 50 штук, то они превратятся в большие достижения.



Диминец Владимир Иванович

Магистрант МГОУ, учитель русского языка и литературы ГБОУ города Москвы «Школа № 498».

Что для меня важно:

Со школьной скамьи мечтал стать учителем русского языка и литературы. Считаю профессию своим призванием и горжусь тем, что являюсь частью системы столичного образования. Для меня профессия учителя – это высоко, гордо, аристократично. Мой принцип преподавания заключается в безупречности. Это понятие обширно, оно не имеет границ и предела. Современный успешный учитель-словесник – это тот, кто безупречно говорит, безукоризненно пишет, идеально выглядит, профессионально систематизирует и регламентирует деятельность школьников, прекрасно взаимодействует с их родителями, отлично общается с коллегами и администрацией школы. «Безупречность как стиль жизни» – это моё кредо, которое требует ежедневной работы над собой. Однажды взяв столь высокую планку, я неизменно верю, что именно она приведёт меня к успеху.

Также я являюсь профессиональным танцором и тренером по спортивно-бальным танцам с опытом работы более 8 лет.



Королева Елена Михайловна

Учитель русского языка и литературы,
классный руководитель ГБОУ города
Москвы «Школа № 1950».

Что для меня важно:

В старших классах совершенно точно определила для себя - буду учителем, буду филологом. Любовь к родному языку и литературе проявилась ещё в детстве: всё началось с чтения книг бабушкой, продолжилось проектами по лингвистике в школе, позже – университете. Студенческая жизнь была настолько активной, что я стала увлекаться и журналистикой. В университетские годы активно печаталась в журналах (что продолжаю делать и сегодня), являлась членом научного сообщества, выступала на международных конференциях. После пяти лет обучения на факультете русской филологии решила поступить в магистратуру и выбрала направление «Филологическое обеспечение СМИ». Уже тогда устроилась работать в школу. Закончила магистратуру, защитила диссертацию. В школе работаю 6 лет.

Я считаю, что современный учитель должен обладать «гибкими» компетенциями. Это сотрудничество с коллегами, индивидуальный подход к ребёнку, ориентация на результат, конечно же, это и созданная учителем атмосфера в классе, а ещё... это анализ своих действий и постоянное развитие.

На нас лежит большая ответственность за любое сказанное слово. Давайте будем ценить и любить СЛОВО!



Линькова Елизавета Евгеньевна

Учитель русского языка, литературы и английского языка в МБОУ СОШ № 31 г. Химки.

Что для меня важно:

За два года работы в школе я уже успела понять, что выбранная профессия полностью мне подходит, поэтому менять своё направление я не собираюсь. Я постоянно пытаюсь развиваться, принимать активное участие в вебинарах, конференциях и конкурсах, добиваться поставленных целей. Так, со второй попытки я выиграла муниципальный конкурс профессионального мастерства «Педагогический дебют». Вношу в свою работу много творчества, юмора, объясняю правила «на пальцах», пытаюсь добиться понимания, а не «зубрёжки» и каждый день твержу ученикам, что конечная цель обучения – это не сдача ОГЭ или ЕГЭ, а их образованность, развитие, интеллект.



Маркина Анна Владимировна,

Учитель русского языка и литературы,
английского языка ГБОУ города
Москвы «Школа № 2107».

Что для меня важно:

Сейчас основную часть моей нагрузки составляет преподавание английского языка, однако к ведению уроков литературы по-прежнему отношусь с особой любовью и стараюсь приучить своих детей к тому, что чтение – это не скучно. Сочетание специальностей очень помогает мне как в обучении литературе, так и в обучении иностранному языку. На уроках английского мы читаем как зарубежные произведения на языке оригинала, так порой я знакоблю своих школьников с английской версией произведений русских писателей. Мы сопоставляем стилистические приемы в разных языках, грамматические правила русского и английского языков, находим общие корни, прослеживаем этимологию слов.

Мой основной педагогический принцип – «Я не волшебник, я только учу». Я глубоко убеждена, что успех в обучении зависит не только от педагога. Если ребенок не желает учиться, если родители перекладывают всю ответственность исключительно на педагога, говоря: «Ну Вы ж учитель, вот и научите», - я всегда отвечаю, что невозможно научить того, кто не хочет, чтобы его научили. Чтобы научиться плавать, недостаточно просто прийти в бассейн и надеть плавки. По меньшей мере, надо зайти в воду, слушать инструкции тренера и пытаться как-то шевелить руками и ногами, чтобы однажды поплыть. Да, учитель может сделать так, чтобы его уроки были интересными, чтобы ребенок захотел выучить его предмет. Но, как бы то ни было, мы не волшебники. Мы просто учим.



Махов Дмитрий Анатольевич

Замдиректора по УВР и по совместительству учитель русского языка и литературы в ЧОУ лицей «Парус» (г. Подольск).

Что для меня важно:

Восточная мудрость гласит: «Сначала ты выбираешь Путь, потом Путь выбирает тебя». А, как известно, Путь — великий учитель, поэтому хорошему педагогу ничего не остаётся, кроме как быть вечным Учеником. Моё педагогическое кредо — опора на принцип воспитания примером, на принцип прямой передачи опыта от Учителя к Ученику. Поэтому в своей работе я делаю ставку на конкретных талантливых учеников и веду их к познанию и созданию себя, к раскрытию своего потенциала. На мой взгляд, мы не ищем себя, а создаём, как скульптор создаёт произведение искусства из грубого камня.



Попова Анастасия Владимировна

Магистрант МГОУ, учитель русского языка и литературы ГБОУ города Москвы «Школа № 1363».

Что для меня важно:

Мои педагогические принципы:

1) Чтобы детям был понятен и интересен материал, учитель должен сам «гореть» и интересоваться. Нужно постоянно обогащать свои знания в выбранной области (в лингвистике), преподносить детям материал с помощью наглядных ресурсов.

2) Взаимообучение. Если я могу рассказать детям теорию и научить их выполнять правильно упражнения, то они учат меня жить «в ногу со временем». Для усвоения правил они предлагают мне вместе пользоваться новыми интерактивными платформами, где можно любое правило красиво оформить с помощью анимации и ярких картин, ведь читать правила из учебника скучно. Чёрно-белые страницы не привлекают детей. Мы активно работаем на платформе Canva.

3) Я никогда не сравниваю детей друг с другом, чтобы не ранить и не обидеть их. Каждый из них – личность. Сравнивая детей, мы уподобляем их друг другу. Так быть не должно, ведь кто-то творческий человек, а кто-то обладает техническим складом ума. Как мы можем их сравнивать?



Сафронова Екатерина Михайловна
Учитель ГБОУ «Школа № 1363»
города Москвы, магистрант 1 года
обучения по направлению
«Филологическое обеспечение СМИ»,
МГОУ.

Что для меня важно:

Важными педагогическими принципами считаю – быть современным, не забывать про культурологическую составляющую в образовании, обращаться к национальным традициям, организовывать комплексный педагогический процесс, устанавливать связи между всеми сферами жизнедеятельности обучающихся.

Изучаю вопросы развития музыкальной наглядности в филологическом образовании, считаю важным приобщение обучающихся к мысли о том, что обучение – процесс, не оторванный от современности.



Хромцова Маргарита Геннадьевна
Учитель русского языка и литературы
ГБОУ города Москвы «Школа
№ 1310».

Что для меня важно:

Ежедневно я учусь и совершенствуюсь вместе со своими учениками, стараюсь найти к каждому индивидуальный подход, уважаю их мнение и интересы, стремлюсь развить в школьниках милосердие и доброту.



Шапкин Александр Сергеевич

Студент-магистрант факультета
русской филологии МГОУ (обл.)

Продолжаю обучение в университете
по программе «Педагогическое
образование», профиль «Литературное
образование».

Интервью у школьной доски

*Стало многое изменяться —
видно, было, что изменять...*

Ю. Левитанский

1. Какая связь существует между личностными, метапредметными и предметными результатами обучения? Приведите примеры заданий, которые Вы могли бы предложить школьникам, чтобы обеспечить формирование планируемых результатов разных групп.

2. Знакомы ли Вы с Примерными рабочими программами (ПРП) по литературе и русскому языку? Помогают ли они Вам в учебном процессе? Какие трудности Вы испытываете, когда их используете?

3. Посмотрите, как представлено содержание учебного предмета «Литература», перечень изучаемых произведений во ФГОС. Это обязательный минимум, который необходимо изучить в школе. Как Вы считаете, нуждается ли он в изменениях?

4. Произведения каких современных писателей, по Вашему мнению, достойны занять место в программе по литературе? Свой ответ обоснуйте.

5. Какими Вы представляете современные учебники по русскому языку и литературе? По каким учебникам Вы работаете? Как Вы их можете оценить (объясните свою оценку)? Можно ли назвать эти учебники современными и почему?

6. Как Вы приобщаете школьников к чтению? Каких результатов Вы достигли?

7. Как Вы относитесь к цифровизации школьного образования, насколько это необходимо? Какое место цифровые образовательные технологии занимают на Ваших уроках? Расскажите, как Вы используете цифровые ресурсы в процессе обучения.

8. Пользуетесь ли Вы социальными сетями? Если да, то что это даёт Вам как учителю русского языка и литературы? Как можно использовать социальные сети с пользой для обучения школьников, для профессионального роста? Поделитесь своим опытом.

Какая связь существует между личностными, метапредметными и предметными результатами обучения?

Ответы коллег комментирует Васильевых Ирина Павловна, научный сотрудник лаборатории филологического общего образования

Выходя на урок, учитель всегда ставит перед собой задачу, продумывает способы ее достижения. И современная школа ставит перед собой задачу не только по достижению определённых академических результатов. Первостепенной задачей является развитие личности. Соответственно, акцент ставится не только на достижение предметных результатов (худо-бедно, но «жиши пиши с буквы и» школьники в состоянии освоить), но также привить понимание, «для чего мне это нужно, что лично я могу сделать, чтобы освоить знания, умения и навыки, которые мне пытаются привить, как я оцениваю свой прогресс» (личностные результаты) и «как я могу применить этот навык в жизни» (метапредметные результаты). И если первые результаты большинство школьников достигают так или иначе, то с метапредметными связями у современных школьников есть проблемы. Складывается ощущение, что «школа отдельно - жизнь отдельно». Я успешно выполняю упражнения, пишу диктанты, но как только дело доходит до того, чтобы вспомнить и применить приобретённые знания в ситуации, где нет чёткой академической задачи «вставьте пропущенные буквы», современные школьники сталкиваются с большими сложностями. И когда впоследствии разбираешь с ними подобные задания и «на пальцах объясняешь», при помощи чего можно было выполнить поставленную задачу, реакция школьников соответствует популярному мему из интернета «А что, так можно было?!». Поэтому задача современного учителя - попытаться достичь предметных, личностных и метапредметных результатов не по отдельности, а в совокупности. Прекрасным примером для достижения этих результатов является групповая проектная деятельность по предмету. Причём работает это как в средней, так и в старшей школе. Учитель предлагает детям спектр широких тем, по которым они могли бы сделать проект. Дети сами формулируют проблему, связанную с данной тематикой, над которой они будут

работать. Они формулируют вопрос, на который они должны будут ответить посредством своего проекта. А также находят способы, как осветить данную проблему и как найти ответ на поставленный вопрос. Таким образом достигаются предметные результаты, поскольку дети осваивают теоретический материал и обогащают свои знания по предмету. Личностные – поскольку они понимают, для чего они делают этот проект, они учатся работать в команде, не выполнять действие по образцу, а работать самостоятельно, распределять задачи, они развивают коммуникативные навыки. А также – метапредметные результаты: поиск соответствующей информации, её анализ, умение выдвигать гипотезы, делать выводы, принимать определённые решения.

Маркина Анна Владимировна

Комментарий эксперта

Метапредметные умения — это умения, позволяющие осуществлять умственные действия, направленные на планирование собственной познавательной деятельности, её анализ и управление ею. Такие умения представляют собой владение универсальными способами деятельности, которые дают учащимся возможность ориентироваться в различных предметных областях. Таким образом, метапредметные умения необходимы каждому школьнику для овладения предметными умениями.

В широком смысле владение метапредметными умениями означает умение учиться, то есть способность ученика к саморазвитию и самосовершенствованию путём сознательного и активного присвоения нового опыта, что способствует достижению личностных результатов, личностному росту. Метапредметные умения выступают инвариантной основой образовательного и воспитательного процесса, поскольку владение универсальными учебными действиями даёт учащимся возможность самостоятельно успешно усваивать новые знания, умения и компетентности и, что важно, самостоятельно организовывать это усвоение.

Метапредметные умения лежат в основе организации и регуляции любой деятельности учащегося независимо от её специально-предметного содержания, обеспечивая целостность общекультурного и познавательного развития и

саморазвития личности. При умелой организации учителем деятельности школьников материал, представленный в учебниках, включённых в федеральный перечень, становится средством достижения как метапредметных и предметных, так и личностных результатов обучения.

Советуем ознакомиться с материалами портала Единое содержание образования: <https://edsoo.ru/> и со следующими источниками:

1. Ковалёва, Г.С., Васильевых, И.П., Гостева, Ю.Н., Демидова, М.Ю., Иванова, Л.Ф., Рослова, Л.О., Рутковская, Е.Л. Метапредметные результаты. Стандартизированные материалы для оценки читательской грамотности. 5 класс. Варианты 1–4 / Г.С. Ковалёва, И.П. Васильевых, Ю.Н. Гостева, М.Ю. Демидова, Л.Ф. Иванова, Л.О. Рослова, Е.Л. Рутковская – М.; Спб.: Просвещение, 2021 — 80 с. (ФГОС: оценка образовательных достижений).

2. Ковалёва, Г.С., Васильевых, И.П., Гостева, Ю.Н., Демидова, М.Ю., Иванова, Л.Ф., Рослова, Л.О., Рутковская, Е.Л., Рябина, Л.А., Чабан, Т.Ю. Метапредметные результаты. Стандартизированные материалы для оценки читательской грамотности. 6 класс. Варианты 1–4 / Г.С. Ковалёва, И.П. Васильевых, Ю.Н. Гостева, М.Ю. Демидова, Л.Ф. Иванова, Л.О. Рослова, Е.Л. Рутковская, Л.А. Рябина, Т.Ю. Чабан — М.; Спб.: Просвещение, 2021 — 96 с.: ил. — (ФГОС: оценка образовательных достижений).

3. Читательская грамотность школьника / О.М. Александрова, М.А. Аристова, И.П. Васильевых, Ю.Н. Гостева, И.Н. Добротина и др. – М.: Издательство «Вентана-Граф», 2018. – 144 с. – (Российский учебник: Успешный педагог XXI века).

4. Реализация принципа преемственности при формировании функциональной читательской грамотности / О.М. Александрова, И.П. Васильевых, Ю.Н. Гостева, И.Н. Добротина, И.В. Ускова // Образовательное пространство в информационную эпоху (ЕЕИА 2 018): сборник трудов Международной научно-практической конференции 6–7 июня 2018 года. – М.: ФГБНУ «Институт стратегии развития образования РАО», 2018. – С. 525–535.

Знакомы ли Вы с Примерными рабочими программами (ПРП) по литературе и русскому языку? Помогают ли они Вам в учебном процессе? Какие трудности Вы испытываете, когда их используете?

Ответы коллег комментирует Васильевых Ирина Павловна, научный сотрудник лаборатории филологического общего образования

Безусловно, я знакома с примерными рабочими программами по литературе и русскому языку. Помогают ли они в учебном процессе? Вопрос спорный. С одной стороны, да, помогают. Для начинающего учителя-словесника примерные рабочие программы могут стать отличным подспорьем. В первый год работы бывает сложно сразу разобраться во всех тонкостях составления рабочих программ и тематического планирования. Как уложить все темы в предполагаемое количество учебных часов по предмету? На какую тему сколько потребуется уроков для успешного усвоения материала обучающимися? Какие виды деятельности обучающиеся должны использовать на учебных занятиях? Когда и в каком формате проводить итоговые работы? Это те сложности, с которыми сталкиваются многие молодые учителя. При знакомстве с классом требуется время, чтобы определить тип работы, наилучшим образом подходящий обучающимся. Ведь один и тот же урок невозможно провести в каждом классе одинаково. Но, с другой стороны, примерные рабочие программы ставят учителя в определённые «рамки». К сожалению, находятся те, кто привыкает к использованию готовых рабочих программ. Такие учителя могут остановиться в профессиональном развитии, что повлечёт за собой массу негативных последствий: снижение мотивации к работе учителя, и, вследствие этого, мотивации самих обучающихся. Современный учитель должен идти в ногу со временем, постоянно развиваться и совершенствоваться, искать новые подходы и методы в обучении. Примерные рабочие программы лишают учителя творчества и креатива, внедрения в систему образования инновационного. А ведь за инновациями стоит прогресс!

Антипова Анна Андреевна

Естественно, я знакома с примерными рабочими программами и постоянно их использую в учебном процессе. Более того, следование рабочим программам – обязанность учителя, поэтому я не могу их не придерживаться. Рабочие программы помогают учителю в распределении тем уроков, они являются планом, по которому ты следуешь весь учебный год и в итоге получаешь результаты в виде структурированных знаний учеников. К сожалению, я столкнулась с трудностями использования ПРП ещё в начале своего профессионального пути в классах с низким уровнем подготовки и с большим количеством иностранных обучающихся. Мне дали параллель восьмых классов, и я, только что окончившая университет и помнящая методику, принялась за работу, пытаюсь чётко следовать рабочей программе и планированию. Борьба между мной и ПРП была очень сложной, так как каждый раз, когда по программе мы с учениками должны были изучать новую тему, обнаруживались пробелы в темах, изучаемых чуть ли не в начальной школе. В то время, когда нужно уже было повторять тему «Не с глаголами, деепричастиями, причастиями, именами существительными, прилагательными и наречиями на -о», мы разбирали, что же такое «деепричастия» и «причастия». Когда мы должны были изучать односоставные и двусоставные предложения, перед этим пришлось в принципе учиться находить подлежащее и сказуемое. Было ощущение, что в этот первый год работы чуть ли не вся примерная рабочая программа была мной дополнена темами предыдущих классов. Я понимала, что с этими учениками мне предстоит подготовка к ОГЭ, и я не могла приступить к изучению новой темы без повторения и полного разбора азов, которые дети не знали.

Рабочая программа является эталоном, которому нужно чётко следовать, но в моём «режиме» произошли некоторые отклонения в связи с качеством знаний учеников.

Линькова Елизавета Евгеньевна

Конечно, с Примерными рабочими программами по русскому языку и литературе я знакома. Мало того, я, как молодой специалист, работаю по ним в школе. Мне, как человеку, имеющему небольшой опыт в педагогике, удобно опираться на готовый план. Ведь у молодого учителя словесника не всегда есть наставник, который поможет самостоятельно распланировать правильную последовательность тем уроков и итоговых занятий, к тому же не все обучающиеся одинаково быстро усваивают материал. Плюсы Примерной рабочей программы в том, что там есть установленное количество часов на изучение темы и определены формы контроля. Минусы рабочей программы в том, что не все классы одинаково быстро усваивают информацию. Готовая рабочая программа фокусирует внимание учителя только на проведении учебного занятия и лишает его возможности творить и самосовершенствоваться в методике преподавания русского языка и литературы.

Сафронова Екатерина Михайловна

Комментарий эксперта

Умение эффективно использовать примерные рабочие программы является показателем высокого уровня квалификации учителя. Нельзя согласиться с тем, что примерные рабочие программы лишают учителя возможности творчества. Напротив, владение примерными рабочими программами как инструментом реализации требований федерального государственного образовательного стандарта открывает простор для педагогического творчества, для реализации инновационных идей.

Примерные рабочие программы для 1-4 и 5-9 классов размещены на портале Единое содержание образования: <https://edsoo.ru/>

**Посмотрите, как представлено содержание учебного предмета
«Литература», перечень изучаемых произведений во ФГОС.**

Это обязательный минимум, который необходимо изучить в школе.

Как Вы считаете, нуждается ли он в изменениях?

Ответы коллег комментирует Аристова Мария Александровна, старший научный сотрудник лаборатории филологического общего образования

Вопрос о содержании школьного литературного образования – один из самых дискуссионных, он всегда вызывает много споров не только в профессиональной среде, но и в обществе в целом. Это не случайно: ведь литература для России является очень значимой частью образования и воспитания школьников, возможностью приобщения их к великому наследию национальной и мировой культуры, а вместе с этим к тем важнейшим традициям и нравственным ценностям, вне которых трудно сформировать национальное и гражданское самосознание личности и более того – возникает риск утраты чувства органической связи поколений.

Показательно, что практически все учителя, отвечавшие на вопрос анкеты, отмечали эту важнейшую функцию литературного образования в школе:

«Мы должны учить детей размышлять и составлять собственное мнение, опираясь не только на собственный жизненный опыт, но также на литературный и исторический контекст, помогать спроецировать сюжеты серебряного и золотого веков на современный. Только тогда мы воспитаем поколение, которое способно мыслить и чувствовать самостоятельно, не отрицая наследия прошедших столетий».

Но при этом высказывались разные представления о том, на каком литературном материале можно наиболее полно и последовательно решать указанную задачу. В этой связи особую актуальность приобретает вопрос о соотношении классики и современной литературы в содержании школьного

курса. В ответах большинство участников опроса высказалось за увеличение количества произведений современной литературы:

«Программный обязательный минимум учебного предмета «Литература» нуждается в изменениях, так как не все произведения интересны современным школьникам, особенно древнерусская литература или литература периода Возрождения. ... Также я считаю важным включением в обязательный минимум школьной литературы более современной литературы, например, произведения Владислава Крапивина, «Хроники Нарнии» К. С. Льюиса, «Хоббит» Дж. Р. Р. Толкина. Обратить внимание можно и на «Конармию» И. Э. Бабеля и «Зимнюю дорогу» Л. А. Юзефовича».

«Изменения необходимы, но это не просто моё мнение. ... На сегодняшний день, по результатам педагогической, производственной (проектно-технологической практики) в период обучения в магистратуре, моё мнение изменило вектор в сторону произведений XXI, которые были опубликованы в последние два-три года. Они отражают современную действительность и более понятны школьникам».

«По моему мнению, обязательный минимум изучаемых произведений нуждается в изменении. У современных школьников большие трудности вызывают произведения XVIII-XIX веков».

«Значение русской классики невозможно измерить, но мы, взрослые люди, должны понимать, как она тяжела для восприятия ребёнку. Ученики находятся ещё не во взрослом мире, а большинство сюжетов классики повествуют нам об огромных взрослых проблемах».

Нельзя не отметить, что указанные позиции отражают реальные трудности, которые возникают при изучении произведений прошлых столетий: это и сложность понимания исторических реалий, и большое количество устаревшей и малознакомой современному школьнику лексики, и, конечно, «недетские» проблемы, которые характерны для произведений великих писателей-классиков. Но скажем прямо: отечественная методика накопила огромный опыт преодоления указанных трудностей, а вопрос о школьном

литературном «каноне» в последние годы стал предметом пристального внимания многих ведущих учёных, в том числе и сотрудников ИСРО РАО, которые убедительно подтверждают необходимость изучения в школе прежде всего произведений, составляющих «золотой фонд» культурного наследия нашей страны и мира.

Эту мысль косвенно подтверждают данные социологов, занимающихся проблемами чтения современной молодёжи: за рамками школьной программы круг чтения детей и подростков таков, что они могут остаться вне той культурной традиции, к которой так важно приобщить подрастающее поколение. Помочь им в этом непростом деле – одна из главных задач учителя литературы. И некоторые из ответов на вопрос анкеты свидетельствуют о том, что молодые учителя не просто понимают это, но и вполне успешно справляются с такой непростой задачей в своей практике:

«Как уместить «Преступление и Наказание» в несколько уроков по 45 минут? Когда я только начинала вести литературу, я помню, что отложила в сторону тематическое планирование, мы взяли с детьми в руки книгу, карандаши, закладки – и разбирали данное произведение чуть ли ни построчно, делали пометки, дискутировали, анализировали, размышляли, забыв о часах. ... И когда я задаю себе вопрос, правильно ли я тогда поступила, исключив самовольно целую тему из программы, ответ получаю во время встреч со своими выпускниками, у которых уже семьи, дети, собственный бизнес. Когда они цитируют Достоевского и вспоминают дословно, что я рассказывала, что главное в его произведениях – отыскать человека в человеке... Я понимаю, что я все сделала правильно».

В этом очень показательном высказывании думающего, творчески работающего учителя хорошо видна ещё одна существенная проблема, которая также волнует участников опроса: соответствие количества обязательных для изучения произведений и часов, отведённых на них школьной программой. Безусловно, для литературы как школьного предмета эта проблема тоже

не нова – трудно найти такой период в отечественном образовании последних десятилетий, когда не возникал бы вопрос о недостатке учебных часов, и, несомненно, перегруженность программ является серьёзной помехой в достижении планируемых результатов, важнейшим из которых является мотивация и развитие интереса учащихся к чтению.

Но вызывает сожаление, что, высказывая справедливые упрёки по этому вопросу в адрес составителей программ, участники опроса, очевидно, в большей мере ориентировались не на тот обязательный содержательный минимум, который впервые с 2004 года включён в ФГОС ООО, принятый 31 мая 2021 года, а на действующие УМК по литературе (отметим, что сейчас ведётся их доработка). Также следует обратить внимание на то, что в настоящее время доступна Примерная рабочая программа для среднего звена, размещённая на сайте «Единое содержание общего образования», а вскоре будет представлена и Примерная рабочая программы для старшей школы – такие программы подготовлены в соответствии с обновлённым стандартом и призваны помочь учителям, в том числе и с вопросом планирования.

Указанные новые документы направлены на решение ещё одного вопроса, который также волнует многих учителей литературы, – возможности применения принципа вариативности при реализации содержания программы. Один из участников анкетирования справедливо отмечает:

«Учитель видит, с какой группой учеников ему приходится работать. И может самостоятельно «варьировать» количество часов на изучение того или иного автора, опираясь на потребности группы, на их интересы, на то, что им «отзывается».

Отметим, что при сохранении единого содержательного минимума Примерная рабочая программа по литературе предусматривает достаточно большое количество резервных уроков – до 15 в каждом классе, предназначенных для самостоятельного распределения учителем на дополнительное включение авторов или произведений в соответствии с интересами и возможностями учащихся, а в примерном тематическом

планировании указано количество часов, отводимое не только на чтение, изучение и обсуждение обязательных произведений, но и на развитие речи, уроки внеклассного чтения, подготовку учебных проектов. Представленный на сайте «Единое содержание общего образования» раздел «Конструктор программ» дает возможность учителю самостоятельно выбрать наиболее подходящую траекторию реализации содержания по литературе для каждого класса.

Советуем прочитать:

1. Беляева Н.В., Аристова М.А. Диагностика трудностей школьников в достижении планируемых результатов обучения литературе // Литература в школе. 2022. № 2. С. 44-57.

2. Беляева Н.В., Добротина И.Н., Критарова Ж.Н. Предметы школьного филологического образования как важный фактор национального самоопределения // Образовательное пространство в информационную эпоху - 2019. Сборник научных трудов. Под редакцией С.В. Ивановой. М.: ФГБНУ «ИСРО РАО», 2019. С. 890-902.

3. Борусяк Л. Ф. Любимые авторы, любимые книги: что читает современная молодёжь (по данным анализа сети В Контакте) // Вестник общественного мнения. Данные. Анализ. Дискуссии. 2015. № 1(119). С. 90-105.

4. Ланин Б.А. Читательский канон и литературное образование в современной школе // Ценности и смыслы. 2018. № 5 (57). С.20-35.

5. Примерная рабочая программа основного общего образования по литературе. 5-9 классы (одобрена решением федерального учебно-методического объединения по общему образованию, протокол 3/21 от 27.09.2021 г.). https://edsoo.ru/Primernie_rabochie_progra.htm

6. Примерная рабочая программа по литературе: вопросы, ответы, «общий знаменатель» // Методические видеоуроки. М.: ФГБНУ «ИСРО РАО», 2021. https://edsoo.ru/Metodicheskie_videouroki.htm

7. Федеральный государственный образовательный стандарт основного общего образования (утвержден приказом Министерства просвещения Российской Федерации от 31.05.2021 г. № 287).
<https://base.garant.ru/>

8. Читательская грамотность школьника (5-9 классы) / Александрова О.М., Аристова М.А., Васильевых И.П., Гостева Ю.Н., Добротина И.Н. и др.// М.: Вентана-Граф, 2018. Сер. Российский учебник: Успешный педагог XXI века. 144 с.

Произведения каких современных писателей, по Вашему мнению, достойны занять место в программе по литературе?

Ответы коллег комментирует Наталья Васильевна Беляева, ведущий научный сотрудник лаборатории филологического общего образования, доктор педагогических наук, заслуженный учитель Российской Федерации, член Союза российских писателей.

Начну с перечисления названных молодыми учителями авторов и произведений современной литературы. Это Д. Быков, Ю. Вознесенская, Л. Улицкая (сборник рассказов «Детство 49»), Д. Воденников, В. Пелевин (рассказы «Спи», «Синий фонарь», романы «Жизнь насекомых», «Generation П»), А. Сальников (роман «Петровы в гриппе и вокруг него»), Е. Водолазкин (сборник «Совсем другое время»), Т. Михеева («Островитяне»), М. Мартиросова («Красные, жёлтые, синие»), Е. Рудашевский («Ворон»), Ю. Кузнецова («Первая работа» и «Первая работа. Испания»), В. Ледерман «Первокурсница», Д. Варденбург «Правило 69 для толстой чайки», а также рассказ И. Бунина «Книга» (?).

Из зарубежной литературы названы повесть Р. Баха «Чайка по имени Джонатан Ливингстон» и её продолжение «Иллюзии: Приключения неохотного Мессии», роман Д. Киза «Цветы для Элджернона», «Письма Баламута» К. С. Льюиса и «Бабушка велела кланяться и передать, что просит прощения» Ф. Бакмана.

Отвечая на вопрос о включении в школьный курс произведений современной литературы, учителя предлагают, например, такого автора, как Дмитрий Быков, т.к. считают его «одним из великих» и объясняют это тем, «что его анализ, критика, и ход мыслей относительно всей окружающей нас литературы (о другом и речи нет) не просто силен, он – мощный... Быков, ходит вокруг вас и вводит в гипнотический транс относительно всего, что говорится из его уст». Также предлагается включить в школьную программу

произведения Юлии Вознесенской, хотя в ответе на анкету она названа «очень противоречивой личностью», – но «детям такие нравятся!», – а «публикация её произведений в школьных учебниках советского периода была бы невозможна из-за антисоветской деятельности, а в дальнейшем, и из-за произведений религиозной направленности». При этом молодые педагоги не называют ни одного произведения этих авторов, которые они стали бы изучать в школе. В одном из ответов предлагается читать со школьниками рассказы Л.Е. Улицкой из сборника «Детство 49», но эта известная писательница в последнее время активно высказывается против государственной политики в нашей стране, что и заставило ее эмигрировать из России с началом специальной военной операции на Донбассе.

В противовес этим мнениям стоит сказать, что вряд ли стоит «тащить» в школу авторов, активно высказывающих антироссийские взгляды, даже если эти писатели обладают несомненным художественным талантом. Большинство российских школ являются государственными, поэтому в них неуместно проповедовать антигосударственную идеологию, особенно в современных условиях, когда воспитание у молодого поколения гражданственности и патриотизма является первоочередной задачей. При этом публичные выступления Д. Быкова, например, в защиту А. Навального, и антисоветские и антироссийские взгляды Ю. Вознесенской и Л. Улицкой вряд ли украсят содержание современного школьного литературного образования. Это не значит, что школьников нужно ограждать от чтения подобных авторов. При открытости современного медиапространства – эта задача невыполнима. Однако у школьного учителя литературы, если его ученики читают в сетях подобных авторов, появляется серьезнейшая задача: научить школьников думать, критически мыслить и формировать их патриотические и гражданские убеждения. Этой задачи со школьного учителя никто не снимал! Также сомневаюсь, что предложение включить в школьную программу Дм. Воденникова уместно даже при его несомненном поэтическом даровании. Кстати, одно из главных произведений этого автора называется «Мужчины тоже

могут имитировать оргазм». Сомневаюсь, что молодым учительницам будет комфортно комментировать на уроках литературы произведения с подобными названиями!

Для чтения и изучения предлагается и роман «Generation П» (1999) Виктора Пелевина. Обоснование этого мнения достаточно убедительно: «Роман Виктора Пелевина «Generation П» богат смыслами и ценностными отношениями автора к современной идеологии гедонизма и экономике капитализма — двух ипостасей культуры и цивилизации... Виктор Пелевин умело препарировывает технологии захвата человеческого внимания приёмами современных... СМИ, тонко изображает души и мотивы людей, поклоняющихся не Богу, а мамоне, и строит мысленный эксперимент — куда может привести такое озабоченное стремление к деньгам. А также показывает ту цену, которую платят люди за продажу собственной души, и что каждому человеку нужно на самом деле. Все эти открытия рассыпаны по когнитивному пространству романа и могут стать достоянием каждого, кто способен применить методы концептуального анализа к ткани художественного текста. В целом, я бы советовал изучать романы Виктора Пелевина в старших классах, потому что каждый его роман является мысленным экспериментом, к каким последствиям может привести тот омрачённый тип сознания, который он изображает. У произведений Виктора Пелевина глубокий педагогический потенциал».

Известно, что роман «Generation П» входит в число произведений, относящихся к условно-метафорической прозе, и, несомненно, является культовым, но сегодня его включение в современную литературу уже условно, т.к. он опубликован более 20 лет назад и поднимает ряд проблем, характерных для 1990-х годов. Кроме того, роман не свободен от нецензурной лексики, сексуальных намёков в выдвигании экономической теории *орануса*, писателем изображено влияние на человека наркотиков, что делает изучение этого произведения в школе неприемлемым. Неоднозначны и отзывы на этот роман в современной литературной критике: от восторженных похвал до резкого

неприятя. Поэтому насчёт педагогического потенциала в произведениях Пелевина, среди которых также названы рассказы «Спи» (1990) и «Синий фонарь» (1991), написанные 30 лет назад и отражающие время Б.Н. Ельцина, я думаю, можно поспорить. Думаю, что со старшеклассниками стоит обсудить только роман В. Пелевина «Жизнь насекомых».

Примером прозы постмодернизма можно считать предложенный для изучения роман А. Сальникова «Петровы в гриппе и вокруг него». По мнению известного литературного критика Галины Юзефович, этот роман «выбивает у читателя почву из-под ног, расшатывает натренированный многолетним чтением «нормальных» книг вестибулярный аппарат». Роман А. Сальникова можно также обсудить со старшеклассниками, но чрезвычайно важно расставить правильные акценты, т.к. глубинный смысл этой книги, как и полагается литературе постмодернизма, не лежит на поверхности, а нуждается в «извлечении» и комментировании. Однако вряд ли нужно включать в школьный курс произведения В. Пелевина и А. Сальникова для изучения: скорее всего, они могут быть обсуждены на уроках внеклассного чтения при умелом руководстве педагога.

Вызывает удивление, что среди произведений современной литературы назван замечательный рассказ И.А. Бунина «Книга», написанный почти 100 лет назад в 1924 году.

Вне всякого сомнения, современным школьникам 7-9 классов будет интересно познакомиться с перечисленными молодыми учителями произведениями Т. Михеевой («Островитяне»), М. Мартиросовой («Красные, жёлтые, синие»), Е. Рудашевского («Ворон»), Ю. Кузнецовой («Первая работа» и «Первая работа. Испания»), В. Ледерман («Первокурсница»), Д. Варденбург («Правило 69 для толстой чайки»), а старшеклассникам – прочитать книгу Е. Водолазкина «Совсем другое время», которая включает в себя его первый роман «Соловьёв и Ларионов», повесть «Близкие друзья» и несколько рассказов, название одного из которых и озаглавило весь сборник.

Среди перечисленных произведений зарубежной литературы современным можно считать только роман шведского писателя Ф. Бакмана «Бабушка велела кланяться и передать, что просит прощения» (2013, русский перевод 2018). Все остальные перечисленные учителями произведения, несомненно, могут представлять интерес для школьников, но написаны и переведены на русский язык достаточно давно: «Письма Баламута» К.С. Льюиса (1941), роман Д. Киза «Цветы для Эджернона» (русский перевод 1966 г.), повесть Р. Баха «Чайка по имени Джонатан Ливингстон» (русский перевод 1974 г., и только написанная много лет спустя последняя часть – 2015 г.) и ее продолжение «Иллюзии: Приключения неохотного Мессии» (1977).

В заключение хотелось бы сказать, что старшеклассникам полезно узнать об основных направлениях современной русской прозы (см. Современная русская литература (1990-е гг.– нач. XXI в.): учеб. пособие для студ. учреждений высш. проф. образования / [С.И. Тимина, В.Е. Васильев, О.Ю. Воронина и др.]; под ред. С.И. Тиминой. 3-е изд., испр. СПб.: Филологический факультет СПбГУ; М.: Изд. центр «Академия», 2013. 352 с.), к которым относится неореализм (например, романы З. Прилепина «Санькя», «Обитель», Г. Яхиной «Зулейха открывает глаза», «Дети мои» и др.), а также русский авангард и поставангард, который условно можно разделить на условно-метафорическую прозу (например, романы и рассказы В. Пелевина, романы Д. Глуховского «Метро 2033», «Метро 2034», «Метро 2035», «Будущее», «Сумерки» и др.); «другую прозу» (например, романы В. Маканина «Андеграунд, или Герой нашего времени», «Асан», рассказы и роман «Мастер Хаос» Е. Попова и др.); прозу постмодернизма (например, роман А. Иванова «Географ глобус пропил», повесть П. Санаева «Похороните меня за плинтусом», роман М. Шишкина «Письмовник», романы «Лавр», «Авиатор» и «Брисбен» Е. Водолазкина и др.), а также литературу массового спроса (фэнтези, мистика, детективы, любовный и авантюрный роман и др.). Об этих направлениях современной литературы учитель может рассказать старшеклассникам, порекомендовав для чтения высокохудожественные и наиболее интересные, с

его точки зрения, произведения. В основной школе, кроме вышеназванных, могут быть предложены для чтения и обсуждения произведения современной литературы для детей и подростков: Н. Назаркина, М. Аромштам, А. Гиваргизова, Н. Абгарян, А. Игнатовой, Э. Веркина и др.

К сожалению, молодые учителя вообще не назвали современных поэтов, кроме Д. Воденникова. Однако старшеклассникам полезно будет под руководством учителя познакомиться со стихами таких талантливых авторов, как А. Кушнер, О. Чухонцев, Г. Русаков, С. Гандлевский, М. Амелин, В. Павлова, В. Полозкова, И. Кабыш, О. Седакова, О. Николаева и др.

Таким образом, современный учитель должен чётко разграничивать произведения, которые нужно в школе изучать, включив их в обязательную школьную программу, и произведения, которые можно прочитать и обсудить, высказав критические оценки, что допустимо на уроках внеклассного чтения или во внеурочной работе по литературе: на литературных диспутах, конференциях, дебатах и других подобных мероприятиях, где также чрезвычайно важны ведущая роль и взвешенное мнение учителя.

Какими Вы представляете современные учебники по русскому языку и литературе? По каким учебникам Вы работаете? Как Вы их можете оценить? Можно ли назвать эти учебники современными и почему?

Ответы коллег комментирует Юлия Николаевна Гостева, старший научный сотрудник лаборатории филологического общего образования.

Современные учебники должны быть ориентированы на задачи, которые школьники должны решить в процессе прохождения Государственной итоговой аттестации. Учебник по русскому языку для 11 классов под редакцией Н.Г. Гольцовой, к сожалению, не использую, так как в нем представлен обобщающий материал для повторения, а этого мало, чтобы успешно сдать ЕГЭ. Старшеклассникам не нужно повторять пройденное ранее. Их нужно качественно подготовить к ЕГЭ. Поэтому этот учебник я не могу назвать современным.

Ананьев Даниил Николаевич

Современные учебники по русскому языку должны затрагивать темы и явления, интересные современным школьникам, чтобы пробудить у них интерес к учёбе. Сейчас значительная часть школьников проводит много свободного времени и, к сожалению, учебного в гаджетах. Поэтому учебники должны быть такими, чтобы желания «посидеть» в телефоне во время урока у детей не возникало.

Белоусов Геннадий Геннадьевич

Современные учебники по русскому языку и литературе, в первую очередь, должны быть интересны школьникам. Учебник должен быть прежде всего нацелен на формирование коммуникативной компетенции — навыков общения в разных формах и сферах деятельности. Те, кто сейчас занят оформлением учебников — редакторы, дизайнеры и иллюстраторы —

катастрофически далеки от детей и контекста времени. Между ними и современными детьми временная пропасть. Можно сказать, что учебники написаны и визуально спроектированы на другом языке, оставшемся в прошлом. Дети очень сильно изменились: у них фантастическая скорость мышления, они во многих случаях лишены способности интерпретации абстрактных образов, либо эти механизмы очень отличаются от понятных нам. Они быстро устают от валяющейся на них, как правило, избыточной информации, не могут долго удерживать внимание на чем-то одном. Также, серьёзной проблемой является количество, размер и вес учебников в портфеле ребёнка. Многие школы начинают переходить на электронные учебники, но что из этого выйдет — вопрос времени...

Я работаю по учебникам, которые входят в УМК под редакцией Ладыженской Т. А. (русский язык) и УМК под редакцией Коровиной В. Я. (литература). Учебник по русскому языку, на мой взгляд, слишком однообразен, многие тексты и иллюстрации давно устарели, дети теряют интерес к изучению предмета. Современные школьники развиваются быстрее предыдущих поколений, материалы учебника часто кажутся им слишком «детскими». Однообразные упражнения кажутся им чем-то роботизированным, определённым алгоритмом, рамками, которых далеко не все готовы придерживаться. Также в учебнике по русскому языку правила изложены не всегда корректно. Грамматика русского языка изменяется, с течением времени многие правила дополняются и модернизируются. Эти изменения не всегда успевают фиксировать в учебниках. В целом, и сами формулировки правил спорные. Для того, чтобы школьники смогли понять то или иное правило, приходится полностью его переформулировать, вносить множество дополнений и уточнений. Учебник по литературе я также не могу назвать современным. Наблюдается общее снижение мотивации обучающихся к чтению, и это только усугубляет однообразная подача учебного материала. Многие задания требуют углублённого изучения тем на учебных занятиях, объяснений учителя, без которых освоение материала и выполнение заданий

становится невозможным. Для школьников было бы полезно появление в учебниках схем, таблиц по теории литературы и дополнительных сведений о произведениях, которые бы помогали в усвоении изученного.

Антипова Анна Андреевна

Я работаю по ученикам Л.М. Рыбченковой по русскому языку. Мне нравятся эти учебники историческими справками, заметками, связанными с культурой речи, и упражнениями, предполагающими работу по вариантам или по выбору. Также мне нравится, что в начале каждой новой темы располагается упражнение на повторение предыдущей темы.

Однако современный учебник я представляю себе иначе. На мой взгляд, в нём должны быть QR-коды. Правда, на уроках сейчас нельзя пользоваться телефонами, так как они не являются ресурсами для обучения, но в домашней работе почему бы и нет? То есть в учебниках авторы могут сами разграничить домашние и классным упражнения. QR-коды могут содержать в себе анимированные видео, дополнительные объяснения материала, а также это могут быть QR-коды-подсказки тем, у кого возникают трудности при выполнении упражнения.

По литературе я пользуюсь учебниками Коровина, Коровиной, Журавлёва. На мой взгляд, это стандартный учебник. Я тоже по нему обучалась. Могу сказать, что в нём не хватает наглядности. Однако после произведений предлагаются интересные вопросы для размышления о прочитанном. Но это явно не ученик будущего. Мне тоже сложно представить, как может выглядеть современный учебник по литературе.

Попова Анастасия Владимировна

Имею возможность представить лишь изменение формы и вида учебника, поскольку вопрос содержания не может подвергаться сомнениям с моей стороны. Считаю, что будущее за электронным форматом (виртуальный класс, видео-учебник и т. д.).

Современные учебники полностью соответствуют требованиям ФГОС, однако, в силу развития медиапространства и его включения в повседневную жизнь, необходимым считаю увеличение средств наглядности и их качества (с точки зрения учащихся – как им легче понять, изучить, запомнить).

Шапкин Александр Сергеевич

Каким же должен быть современный учебник по русскому языку и литературе? Во-первых, нужно сделать его компактным (не две-три части, а одна), но содержательным. Не должно быть объёмных и запутанных правил, представляющих собой длинный текст (его стоит структурировать, сделать лаконичным и понятным). Это поможет реализовать инфографика, различные схемы, таблицы, которые помогают легче освоить новые правила. В современном учебнике должно быть больше разнообразных упражнений, направленных на достижение поставленных предметных, метапредметных и личностных результатов. Стоит добавить творческие задания, в которых школьникам предлагалось бы порассуждать об актуальных вопросах, создать рисунок, проект, интеллект-карту, а не только списать текст, вставив пропущенные буквы. Учебник должен развиваться вместе с подростками, поэтому стоит использовать актуальные и понятные тексты, упражнения, дополнять задания соответствующими современными иллюстрациями. Также стоит развивать связь между бумажным учебником и электронными ресурсами. Обязательно должна быть цифровая копия учебника, доступная каждому ученику. В параграфы стоит добавить различные ссылки на различные интернет-ресурсы, которые позволят лучше освоить тему, узнать дополнительную информацию. Это можно сделать с помощью qr-кодов, дающих возможность мгновенно перейти на сайт любого справочника или словаря.

Но, к сожалению, учебники, по которым обучают детей в среднестатистических российских школах, далеки от идеала. В УМК по русскому языку Т.А. Ладыженской много однотипных заданий, которые уже

устарели. Например, такие слова как «ноутбук» и «суши» уже давно не воспринимаются учениками как неологизмы, но автор считает по-другому. В учебнике мало творческих упражнений, отвечающих запросам современных школьников. Практически отсутствует связь с цифровыми технологиями, которые могли бы дополнить и разнообразить процесс обучения.

В УМК по литературе В.Я.Коровиной присутствуют произведения, которые скучны и малоинтересны современным подросткам (например, мои ученики часто признаются, что «Заколдованное место» Н.В. Гоголя им сложно и неинтересно читать, как и многочисленные стихотворения о природе, которые идут один за другим в 5-6 классах). В биографических статьях очень много дат, сухих фактов, прочитав которые невозможно представить себе, каким же был писатель. Нужно добавить в учебники больше интересных историй, воспоминаний, связанных с жизнью автора, тем самым раскрыть его личность и приблизить к школьникам.

Хромцова Маргарита Геннадьевна

Я считаю, что современный учебник по русскому языку - это учебник, сгенерированный специально под определённого ученика. Он основан на интересах конкретно взятого школьника.

Да, на данный момент это реализуется с помощью индивидуальных образовательных маршрутов. Но с каждым днём подобных учебников (или идей подобных учебников) будет становиться всё больше.

По какой причине это может произойти?

По той причине, что в современном мире увеличивается количество автогенерируемых рекламных объявлений, 'умных лент' в социальных сетях и систем, основанных на технологии рекомендаций.

Как будет выглядеть такой учебник?

Пример #1. Если ученик интересуется музыкой, то большинство текстовых материалов будут взяты из национального корпуса русского языка с ключевыми словами 'музыка', ключевыми словами, синонимичными со словом

‘музыка’ и ключевыми словами, принадлежащих множеству слов с темой музыки (‘фортепиано’, ‘виолончель’, ‘бас профундо’ и подобные).

Пример #2. Если ученик интересуется танцами, то вместо ключевого слова ‘музыка’ будет подбор текстов русских авторов, связанных с ключевым словом ‘танцы’.

И работа составителя учебника будет заключаться уже в том, чтобы понимать, какие запросы у конкретной целевой аудитории школ ников, обладающей конкретными интересами, чтобы сформировать желаемый учебник (или его фрагмент) для набора автогенерируемых учебников.

Вуйчик Егор Дмитриевич

Многие идеи молодых педагогов созвучны современным подходам к проектированию современного учебника. Учебник русского языка, который традиционно рассматривается как носитель содержания образования, выполняющий информационную, мотивационную, систематизирующую, организующую, развивающую и некоторые другие функции, будучи включённым в цифровое образовательное пространство, меняется. Современная теория учебника русского языка исследует аспекты функций, содержания, структуры учебника в изменившемся образовательном пространстве, наиболее яркой чертой которого стало использование различных мультимедийных ресурсов и информационно-коммуникационных технологий. Активно обсуждается вопрос соотношения традиционного учебника на бумажном носителе и учебника электронного формата. Дискуссионным остаётся вопрос о самодостаточности электронного учебника, на который возлагаются в будущем функции ведущего средства обучения, основного инструмента моделирования информационно-образовательной и коммуникативной среды субъектами образовательного процесса.

Современный учебник русского языка нацелен на достижение важнейших целей и задач школьного образования, обозначенных во федеральных государственных образовательных стандартах основного и среднего общего

образования, среди которых подготовка к итоговой аттестации – только одна из множества задач. Учебник русского языка – основное средство обучения предмету, значение которого в достижении глобальных целей школьного образования и планируемых результатов обучения и воспитания обусловлено сущностью человеческого языка как полифункционального явления, что вводит язык в предметную область разных наук и предопределяет метапредметную роль учебного предмета «Русский язык» в системе общего образования. В учебнике русского языка должно быть спроектировано содержание, отражающее современный уровень изучения языка, современные методические подходы к обучению, позволяющие сформировать у школьников интерес к изучению русского языка, способность аналитически мыслить, успешно овладеть способами интеллектуальной деятельности, совершенствовать умения убедительно выражать свои мысли и точно понимать мысли других людей, извлекать и анализировать информацию из различных текстов, ориентироваться в ключевых проблемах современной жизни и в мире духовно-нравственных ценностей. В современном учебнике должно быть насыщенное информационное пространство, позволяющее вовлекать школьников в читательскую, текстовую деятельность, связанную с чтением, анализом сплошных и несплошных текстов, текстов новой природы, отражающих мир современного человека. И выбор учителем учебника – это выбор стратегии, методической системы, которая позволит достичь поставленных задач эффективным способом.

Советуем прочитать:

1. Актуальные проблемы содержания школьного курса родного языка / Александрова О.М., Васильевых И.П., Гостева Ю.Н., Добротина И.Н. и др. // В книге: Учитель для будущего: язык, культура, личность. к 200-летию со дня рождения Ф. И. Буслая. Отв. ред. В.Д. Янченко; сост. и науч. ред. А.Д. Дейкина, А.Ю. Устинов, В.Д. Янченко. Москва, 2018. С. 94-101.

2. Александрова О.М., Гостева Ю.Н., Добротина И.Н. Особенности преподавания предмета «Русский родной язык» в общеобразовательной школе // Вестник образования России. 2019. С. 42.

3. Александрова О.М., Гостева Ю.Н., Добротина И.Н. Что должны дать ученику уроки русского языка в старшей школе? // В сборнике: Современные векторы развития образования: актуальные проблемы и перспективные решения. Сборник научных трудов XI Международной научно-практической конференции. В 2-х частях. 2019. С. 334-337.

4. Александрова О.М., Гостева Ю.Н., Добротина И.Н. Школьный учебник русского языка в цифровом образовательном пространстве: к постановке проблемы // Русский язык в школе. 2018. Т. 79. № 8. С. 3-6.

5. Гостева Ю.Н. Учебник как основное средство организации дифференцированного обучения русскому языку // Русский язык в школе. 2012. № 4. С. 10-18.

6. Добротина И.Н., Александрова О.М., Гостева Ю.Н., Актуальные направления совершенствования преподавания учебного предмета «Русский язык» в 2018 – 2019 учебном году // Вестник образования России. - Июль, 14, 2018, с.51-58.

7. Добротина И.Н., Гостева Ю.Н. Вопросы обновления содержания и технологий обучения в контексте реализации концепции преподавания русского языка и литературы в Российской Федерации // Литература в школе. 2021. № 1. С. 121-128.

8. Работа с текстом на уроке русского языка / Александрова О.М., Добротина И.Н., Гостева Ю.Н., Васильевых И.П. и др. // Пособие для учителя. 5-11 классы / Москва, 2019.

Как Вы приобщаете школьников к чтению? Каких результатов

Вы достигли?

Ответы коллег комментирует Валентина Максимовна Шамчикова, старший научный сотрудник лаборатории филологического общего образования.

Я приобщаю детей к чтению при помощи интриги. На вводном уроке по произведению пытаюсь кратко пересказать интересные моменты, оставляя интригу, что было дальше. Дети, заинтересованные развязкой сюжета, с охотой обращаются к чтению произведения. Помогают и цифровые образовательные технологии. Приложения МЭШ воссоздают определённые этапы жизни героя или ситуации из произведения, а дети в игровой форме решают определённую задачу. А результатах пока сложно говорить, так как не все дети заинтересованы в чтении.

Ананьев Даниил Николаевич

Безусловно, как и любой учитель-словесник, я стараюсь максимально приобщить школьников к чтению. Главный способ, который я применяю – это ведение читательского дневника. Туда в течение четверти обучающиеся записывают те произведения, которые они читают. Главное условие: в читательский дневник можно включать только те произведения, которые не входят в курс школьной литературы. Это может быть фантастика, документальные книги, журналы, выбор не ограничен. На заключительных уроках литературы мы обсуждаем произведения, которые они записали в читательский дневник, каждый школьник рассказывает о своём любимом произведении и о том, почему он решил его прочитать, какие проблемы оно отражает. Деятельность школьников превращается в душевный монолог, в ходе которого каждый участник может раскрыться, высказаться, выговориться и поделиться своим мнением.

Диминец Владимир Иванович

Я часто замечаю, что дети не знают, что же им почитать. Не всегда хочется читать «программные» произведения... А как привлечь внимание подростков к книге? В этом учебном году мы с учащимися 9-х классов решили создать интерактивный плакат, где каждый ученик может поделиться любимыми произведениями. Подходишь – пишешь на стикере название произведения – читаешь то, что написали приятели. Ещё в классе у нас есть «золотая полка»: книжная полка с книгами, которые ты всегда можешь взять домой и почитать. После чего вернуть, положить какую-то свою книгу. Весь этот замечательный обмен любимыми книгами закрепляется «Литературным клубом». Мы собираемся с любителями книг после уроков раз в неделю и просто читаем вслух. Что-то приходится дочитывать дома, после чего устраиваем обсуждение. А что-то успеваем обсудить сразу же в этот же день.

Королева Елена Михайловна

В моём педагогическом опыте этот вопрос остаётся самым актуальным, потому что борьба с учениками за чтение не заканчивается ни на минуту. Я помню себя в школьные годы, когда сама баловалась кратким содержанием и анализами из интернета. Я отказывалась читать русскую классику, и единственное произведение, которое меня заинтересовало, — это «Бедная Лиза» Н. М. Карамзина, так как мы с главной героиней являемся тёсками. Пока отличники читали «Горе от ума», я наслаждалась «Гарри Поттером» и «Властелином колец». Мои родители меня не ругали за это, а я до сих пор не жалею о том, что так безалаберно относилась к русской классике. Я читала, и это самое главное. Да, я не изучала тусклый жёлтый Петербург Достоевского, но окуналась в свои миры, которые в мои 16 лет мне были интересны.

Из этого делаю вывод, что приобщить школьников к чтению практически невозможно, если они сами того не захотят. Я пыталась заинтересовать их и просмотром буктрейлеров, и походами в театр, и интересными викторинами, и краткими яркими пересказами произведений, но всё равно по итогам опросов и самостоятельных работ обнаруживала, что произведения не были прочитаны.

Признаюсь, что совершала ошибку, когда не ставила ученикам оценку 2, так как понимала их нежелание читать. Моя ошибка мне многого стоила, так как позднее учащиеся не прочитывали даже рассказы объёмом в 2-3 страницы.

Сейчас дела с прочтением литературы немного наладились, так как у многих возник интерес к чтению после того, как мы с учениками начали сами снимать буктрейлеры, делать ментальные карты и выступать с постановками каких-либо сцен из пьес. Но мой вывод остаётся таким же: насильно заставить читать ребёнка невозможно.

Линькова Елизавета Евгеньевна

У меня есть несколько способов приобщения своих учащихся к чтению. Говоря о классической литературе, изучаемой на уроках, важно показать актуальность их даже сегодня. Да, обстановка, в которой происходит действие романов, чужда современному поколению. Но так ли далеки проблемы современных подростков от тех, что освещаются в классике? Возьмем, к примеру, бессмертный роман А.С.Пушкина «Евгений Онегин». Разве мало в современном мире таких евгениев, которые проматывают родительское состояние в клубах, вкушают все прелести богатой жизни, от девушек нет отбоя... И вдруг все это надоедает, хочется какой-то экзотики, отдыха, уединения? Разве мало в современной жизни таких наивных и чистых танечек лариных, которые живут мечтами о прекрасном принце, который появится и изменит полностью их жизнь? А если перенести героев в современный мир? Как они спустя несколько лет встречаются на каком-нибудь светском мероприятии, как Евгений 21 века видит ухоженную, стильную светскую львицу и не может поверить, что это та самая деревенская Таня, так безоглядно в него влюбленная! Мы часто переносим героев классических произведений в современный мир, обыгрываем сцены, рассуждаем, насколько актуален их выбор и их поведение в наши дни. И у детей появляется тот самый блеск в глазах, которого так не хватает порой при анализе того или иного произведения.

Что касается чтения в целом, за пределами уроков литературы, мы часто

устраиваем так называемые «читательские клубы». Дети приносят книги, которые они недавно прочитали и которые им понравились, делают презентацию по этой книге, аудитория задает вопросы. Дальше происходит голосование, какая книга признана самой интересной из представленных (за свою голосовать нельзя). И «победившая» книга выбирается для прочтения и обсуждения на следующей встрече. Иногда мы устраиваем «клуб дебатов», где происходит нечто наподобие судебного процесса над главным героем, одна группа выступает его «адвокатом», другая группа – «обвинителем», суд присяжных выносит вердикт. Или же выносятся на обсуждение проблема из произведения, команды по очереди представляют свои аргументы За и Против соответственно, оспаривают аргументы оппонентов. Соревновательный элемент побуждает детей не только к прочтению, но и к анализу прочитанного, аргументации, рассудительности.

Маркина Анна Владимировна

В своей педагогической практике я использую несколько приёмов: преподношу биографии писателей на «языке» школьников: упоминаю такие факты биографии, которые могли бы заинтересовать учеников, а также привожу такие аналогии, сравнения и метафоры, которые являются привычными для их картины мира. Например, сравниваю Льва Николаевича Толстого с Илоном Маском. Рассказываю о том, что царь не мог себе позволить осуществить ни одного уголовного дела, заведённого на великого писателя, потому что тогда он потерял в репутации и народ встал бы на сторону Льва Николаевича. Рассказываю о лицейских годах Александра Сергеевича Пушкина так, чтобы ученик мог себя ассоциировать с ним, чтобы прочувствовал, что между ними очень много общего! Рассказываю про их отношения с Кюхельбекером, приводя разного рода юмористические цитаты, например, «и тошно мне и кюхельбекерно» в качестве живых иллюстраций подшучивания ребят друг над другом; всегда нахожу аналогии в опыте детей с некоторыми моментами биографии автора.

Показываю интертекстуальные связи между произведениями разных авторов. Постоянно внушаю убеждение о том, что литература — это диалог, доказываю, что ни один автор не выдумал ничего «из головы», а всё списал у другого автора, только добавил «своё» в силу своего таланта. Изучаю все произведения в сравнении, чтобы выйти на жанровое устройство текста. Например, изучаю «Дубровского», а после «Михаэль Кольхаас», чтобы показать, что именно заимствовал оттуда А. С. Пушкин. После изучения «Капитанской дочки» сравниваю этот роман с романом «Айвенго» с той же целью. Постоянно анализирую современному ученикам культурный код и показываю, откуда зародились все эти образы. Например, образ Скруджа МакДака из Диснеевского мультфильма и прозу Ч. Диккенса; разбираю вместе с учениками новый альбом Оксимирона «Красота и уродство» и проч.

в) Использую приём комментирующего чтения литературного произведения в классе. Даю такой комментарий, который полностью находит аналогии в картине мира ученика, не оставляя его наедине с непониманием текста.

Один из учеников 6-го класса сочинил своё стихотворение, выиграл поэтический конкурс ресурсного центра МГОУ; сочинил свою небольшую детективную новеллу на 30 страниц (фрагмент из неё я представлю на нашей встрече). С тремя учениками мы наладили процесс обмена книгами для прочтения (они дают мне, а я — им) и последующей дискуссии этих произведений. Сделали с двумя классами проект по «Гарри Поттеру» (создали из картона Хогвартс и нарисовали цикл комиксов) и по «Тому Сойеру» (нарисовали карту-схему сюжета произведения).

Махов Дмитрий Анатольевич

В современном обществе процесс чтения считается подвигом. К сожалению, на учебных занятиях по литературе не всегда можно успеть рассказать какие-то подводные камни создания того или иного произведения, не хватает времени и на соотнесение текста с его исторической подоплёкой, которая тоже могла бы заинтересовать ученика или, по крайней мере, сделать

чтение более понятным. Приходится прибегать к использованию дополнительных внеурочных средств: социальных сетей, аудиокниг, книжных блогов, наглядных материалов. Безусловно, помогает и расширение классического школьного набора книг внепрограммной литературой. Большой популярностью среди школьников также пользуются «книжные клубы», когда ребята имеют возможность встретиться во внеурочное время и обсудить книгу любого жанра не из школьной программы. К этому их побуждает быстро меняющаяся реальность, а также ролевые интернет-модели, которые часто создают литературные онлайн встречи и наполняют Интернет видеоматериалами с обсуждением книг. Использование этих средств увеличивает мотивацию к чтению.

Сафронова Екатерина Михайловна

Самым действенным способом считал создание проблемной ситуации. Учащимся задаётся вопрос: Что сильнее может повлиять на людей: пистолет или перо? Ответ очевиден, но только после объяснения могут осознать настоящее значение «Слова» в жизни.

Ситуация: В форме краткого пересказа, опуская детали, можно поделиться со школьниками содержанием какого-либо художественного произведения (словно пересказываете фильм, делитесь, как он повлиял на Вас). Не дав название, автора, но указав, что за разгадку и ответы на дополнительные вопросы поощрите ученика, Вы получаете человека ищущего, читающего и желающего получить удовлетворяющий результат. Кладоискатель даже не подозревает, что не всё золото, что блестит.

Шапкин Александр Сергеевич

Комментарий эксперта

Закономерный интерес у молодых педагогов вызвал вопрос о приобщении школьников к чтению. Наверное, ни один учитель-филолог не останется равнодушным, если его ученики не любят читать художественные книги: он

будет стараться привлечь их к чтению, использовать для этого самые разные приёмы. Своим положительным, иногда в чем-то отрицательным опытом поделились учителя.

Практически все педагоги признали актуальность проблемы чтения школьников и даже больше. «Я часто замечаю, что дети не знают, что же им почитать, не всегда хочется читать «программные» произведения... А как привлечь внимание подростков к книге?» - задаёт вопрос Е.М. Королева.

«В моём педагогическом опыте этот вопрос остаётся самым актуальным, потому что борьба с учениками за чтение не заканчивается ни на минуту», - утверждает Е.Е. Линькова

Что же предпринимают молодые учителя для приобщения обучающихся к чтению?

Выяснилось, что они используют как традиционные, так и современные приёмы привлечения своих подопечных к чтению книг.

Среди традиционных приёмов, способствующих приобщению к чтению, филологи выбрали уже зарекомендовавшие себя с результативной стороны: создание интриги и проблемной ситуации; ведение читательского дневника, как «душевного монолога»; создание «золотой полки» книг, которые можно почитать в свободном доступе, «Литературного», «книжного» и «читательского» клубов, где можно обсудить прочитанные произведения, «клуба дебатов», «где происходит нечто наподобие судебного процесса над главным героем»; организацию походов в театр и выступления «с постановками каких-либо сцен из пьес»; проведение «интересных викторин»; использование кратких ярких пересказов произведений, чтобы заинтересовать сюжетом ребят; представление «биографий писателей на «языке» школьников», упоминание «таких фактов биографии, которые могли бы заинтересовать учеников», приведение «таких аналогов, сравнений и метафор, которые являются привычными для их картины мира».

Из современных возможностей приобщения к чтению молодые учителя в основном предпочли применение цифровых образовательных технологий:

использование игровых форм, в том числе МЭШ, «социальных сетей, аудиокниг, книжных блогов», «ролевых интернет-моделей, которые часто создают литературные онлайн встречи и наполняют Интернет видеоматериалами с обсуждением книг»; создание «интерактивного плаката, где каждый ученик может поделиться любимыми произведениями», буктрейлеров, ментальных карт; разработка «карты-схемы сюжета произведения».

Все представленные приёмы приобщения школьников к чтению могут находиться в арсенале учителя-филолога.

И хотя «о результатах пока сложно говорить, так как не все дети заинтересованы в чтении», и «приобщить школьников к чтению практически невозможно, если они сами того не захотят», «насильно заставить читать ребёнка невозможно», все же молодые учителя на верном пути.

Пожелаем им удачи и посоветуем обратить внимание на следующие материалы, созданные в лаборатории общего филологического образования, которые помогут им в обучении школьников литературе и в деле воспитания современных читателей.

Советуем прочитать:

1. Аристова М. А., Шамчикова В. М., Стрижекурова Ж. И. и др. Информационные технологии как средство мотивации читательской активности современного школьника // Образовательное пространство в информационную эпоху–2019: сб. науч. тр. Мат-лы Междунар. науч.-практ. конф. / под ред. С. В. Ивановой. М.: ФГБНУ «Институт стратегии развития образования РАО», 2019. С. 1134–1146.

2. Аристова М. А., Беляева Н. В., Шамчикова В. М. и др. Актуальные проблемы использования ИКТ в литературном образовании школьников // Вестник Московского университета, серия 20, Педагогическое образование, 2018. №3. С. 85–95.

3. Беляева Н. В. Информатизация школьного литературного образования // Институт стратегии развития образования Российской академии образования [Электронный ресурс]. URL: http://www.instrao.ru/images/Izdaniya/Беляева_Н.В._Монография_Информатизация_школьного_литературного_образования.pdf (дата обращения: 05.05.2022).

4. Гостева Ю. Н., Добротина И. Н., Шамчикова В. М. Научно-методическое сопровождение концепции преподавания русского языка и литературы с использованием цифровых образовательных ресурсов // Отечественная и зарубежная педагогика, 2020. Т. 1. № 1 (65). С. 84–98.

5. Урок литературы: векторы обновления. Пособие для учителя / М. А. Аристова, Л. Р. Бердышева, Ж. И. Стрижекурова, В. М. Шамчикова. – М.: ФГБНУ «Институт стратегии развития образования Российской академии образования», 2018.

6. Ускова И.В., Шамчикова В.М. Особенности обучения русскому языку и литературе в условиях цифровизации школьного образования //Образовательное пространство в информационную эпоху. Сборник научных трудов. Международная научно-практическая конференция / под ред. С. В. Ивановой. М.: ФГБНУ «Институт стратегии развития образования РАО», 2021. С. 547-555.

7. Шамчикова В. М. Актуальные пути приобщения школьников к чтению в условиях информационно-образовательной среды // Методическое наследие В.В. Голубкова и перспективы развития литературного образования. XXVIII Голубковские чтения: Материалы международной научно-практической конференции, 1–2 октября 2020 г. / отв. ред. В. Ф. Чертов. М.: Изд-во «Экон-Информ», 2021, С 57–62.

Большую помощь молодым учителям окажут методические кейсы по литературе с рекомендациями об изучении литературных тем, вызывающих трудности, которые представлены на сайте Института стратегии развития образования (<https://content.edsoo.ru/case/subject/5/>).

Цифровые ресурсы и социальные сети с пользой для обучения школьников

Ответы коллег комментирует и дополняет Жанна Николаевна Критарова, старший научный сотрудник лаборатории филологического общего образования

Инновация в образовании – это и необходимость, и требование времени. Цифровизация активно вошла во все области жизни и, конечно, в образование.

Молодое поколение всегда в поиске новых идей, новых технологий. Не удивительно, что молодые учителя «на ты» с цифровыми ресурсами. В своих высказываниях учителя продемонстрировали взвешенный подход к актуальной проблеме, понимание достижений и рисков цифровизации. О компетентности в данной области свидетельствуют суждения наших коллег, представленные в формате новостной ленты, что, на наш взгляд, соответствует цифре в целом.

Мнения сошлись

«Мы существуем в реальности XXI века, поэтому необходимо пользоваться благами технического прогресса; цифровые образовательные технологии — это будущее современного российского образования».

«Цифровые образовательные технологии занимают одну из ведущих позиций в процессе обучения».

«Цифровизация образования и геймификация – естественные этапы развития, связанные с внедрением технологий в обычную жизнь и активизацией поколения, которое понимает игру и хорошо откликается на её механизмы».

«Дистант» научил выходить за рамки своего предмета, комфортной и столь знакомой зоны в мир цифровых технологий».

«В современных реалиях этот процесс неизбежен».

«Появилась возможность обучать школьников «в их сфере обитания».

«Гаджеты давно стали хорошими друзьями детей, которым привычно обучаться с помощью интернета».

Цифровые образовательные технологии – за!

«Это возможность качественного освоения тем в случае невозможности посещения школьных занятий по различным причинам, это равный доступ каждого школьника к тому или иному ресурсу, разнообразие форм получения информации».

«Видео, текст, игра, авторский канал, онлайн-курсы, веб-квесты, виртуальные школы и т.п. мотивирует детей к учёбе».

«За счет современных технологий легче достигается наглядность (демонстрация презентаций и видеороликов по теме)».

«Современный рынок IT-технологий богат на различные сервисы! Выбор за вами! Давайте жить в ритме города! В ритме XXI - цифрового века!».

Риски

«При обсуждении цифровизации школьного образования, к сожалению, зачастую происходит подмена понятий. Цель путают со средством. Для меня цифровые технологии – это лишь один из вспомогательных инструментов для обучения школьников. То, что многие современные школы призывают на каждом уроке использовать данные технологии, я считаю некоторым перегибом и искусственным навязыванием одного из средств обучения, делая его не средством, а самоцелью».

«Порой складывается ощущение, что, если лишить ребенка смартфона, он потеряется. Он не будет знать, что делать. Он не будет знать, как найти информацию, если не «гуглить» ее; дети не могут порой найти в тексте учебника то, что от них требуется».

«Стараюсь приучить детей работать с классическими материалами (учебник, ручка, тетрадка). Мелкая моторика рук напрямую связана с работой головного мозга. Плюс моторную память никто не отменял».

«Не часто использую цифровые образовательные технологии, отдаю предпочтение живому общению, навыкам говорения и осмысленному чтению текстов, особенно на уроках литературы».

Московская электронная школа (МЭШ)

«МЭШ – удобная платформа для всех: детей, родителей и учеников. На своих уроках я часто использую материалы МЭШ, поэтому они занимают немаловажную роль при подготовке и проведения урока. Они являются не только спасением для учителя (ведь готовить дидактический материал не нужно), но и обязательными для использования».

«Имея личный кабинет в МЭШ, современный московский учитель каждый урок/классный час делает интерактивным, подвижным, гибким. Являясь активным разработчиком контента Московской электронной школы, я использую материал как на уроках, так и при подготовке к ним».

Опыт молодых

«Использую площадку «Я-класс», цифровые ментальные карты, которые мы сами создаём с учениками, сетевые словари, презентации, буктрейлеры, видео лекции».

«Школьники, работая на этом уроке в этапе рефлексия, создают облако тегов, используя qr-Код».

«Провожу игры «Что? Где? Когда?», квизы, интерактивные экскурсии по музеям; под моим руководством учащиеся подкасты, например, на тему «Составное глагольное и составное именное сказуемое».

«На школьной странице в «Instagram» учителя проводят прямые эфиры совместно с учениками и их родителями – экспертами в своей области, сайт Менти.ком помогает в организации метапредметных эфиров».

«Цифровая учительская экономит время, снижает нагрузку учителя, а самое главное, ограничивает прямые контакты сотрудников Школы, что так важно в нынешнем учебном году. Платформа Битрикс-24 позволяет выполнять

как совместные задачи, так и индивидуальные. Корпоративная Почта учителей и учеников: здесь и массовые рассылки о важных мероприятиях, и совместные проекты с классом, работа в Классруме».

Социальные сети с пользой

«В профессиональной деятельности могут быть полезны и социальные сети. Во многих социальных сетях есть различные профессиональные группы, каналы, блоги, форумы и сообщества, в которых состоят учителя и школьники всей страны и зарубежья. Учителя могут найти для себя новую и полезную информацию, которую можно использовать на учебных занятиях, также они могут делиться своим опытом, задавать вопросы, участвовать в дискуссиях, связанных с профессиональной деятельностью. Обучающиеся могут быть участниками сообществ, в которых в доступной форме и интересными способами объясняются темы, вызывающие наибольшее затруднение».

«Социальные сети помогают выстроить более близкий и доверительный контакт со школьниками».

«ВотсАпп» служит для коммуникации с коллегами, родителями и детьми. В социальных сетях «ВКонтакте» и «Тикток» просматриваю аккаунты коллег, которые делятся опытом проведения уроков и материалами для их проведения, а также контент, который будет полезен для использования на моих уроках».

«Завели личные странички Ивану Бунину, Антону Чехову и Александру Куприну. Получилось что-то невероятное! Дети настолько увлеклись процессом, что продолжают и сейчас публиковать интересные факты из жизни писателей, комментируют публикации друг друга, а главное, делают это с удовольствием».

«На своей странице в ВК делюсь собственными успехами, прохождением курсов, участием в различных мероприятиях».

«В своём блоге я даю теоретический материал в виде постов (публикаций), после чего устраиваю викторины/опросы/голосования в Stories. Ребята, прочитав пост, с лёгкостью отвечают на поставленные вопросы,

сохраняют к себе «в закладки» посты, тем самым формируя не только читательскую грамотность, но и осмысленный интерес к чтению. Здорово же, что социальные сети сегодня работают на нас.

«Социальные сети содержат в себе много образовательного контента. На страницах учителей можно познакомиться с полезными «лайфхаками».

Подводим итоги

«В современном мире мы не можем уйти от цифровизации, но мы не должны ставить ее во главу угла, не должны полностью полагаться исключительно на технологии».

«Вообще социальные сети можно активно использовать для создания собственного бренда, для популяризации профессии педагога, главное использовать цифровые возможности с умом».

«Социальные сети – «домик» для подростков, в который можно и нужно постучать, чтобы заинтересовать, побудить, мотивировать...».

«С помощью социальных сетей и диалога с учеником в медиа пространстве можно развить способность подростков понимать и использовать письменные тексты, размышлять о них и заниматься чтением для того, чтобы достигать своих целей, расширять свои знания и возможности, участвовать в социальной жизни».

Трудно не согласиться с молодыми учителями, что использование на уроке инновационных приемов в купе с цифровыми ресурсами вызывают у школьников интерес, мотивирует их к более активной и осмысленной учебной деятельности. Научно-методический опыт сотрудников лаборатории филологического общего образования подтверждает, что наши коллеги на верном пути.

Советуем прочитать:

1. Актуальные проблемы использования ИКТ в литературном образовании школьников / Аристова М.А., Беляева Н.В., Бердышева Л.Р., Критарова Ж.Н., Стрижекурова Ж.И., Шамчикова В.М. – Вестник Московского университета. Серия 20: Педагогическое образование. – 2018. – № 3. – С. 85-95.
2. Аристова М.А., Критарова Ж.Н. Цифровые технологии как актуальное направление в повышении квалификации учителей-филологов. В сборнике: Перспективы и приоритеты педагогического образования в эпоху трансформаций, выбора и вызовов. //Сборник научных трудов VI Виртуального Международного форума по педагогическому образованию. – Казань, 2020. – С. 27-34.
3. Беляева Н.В. Информатизация школьного литературного образования. Монография. – М.: ФГБНУ «Институт стратегии развития образования Российской академии образования», 2019. 109 с.
<https://edsoo.ru/download/8?hash=b366134067bbcc8ae7708a0bb02b5372>
4. Беляева Н.В. Обучение литературе в школе с использованием электронной информационно-образовательной среды // Литературное образование в современном мире: проблемы и решения. XX Голубковские чтения: Материалы междунар. науч.-практ. конф. / отв. ред. В.Ф. Чертов. – М.: Экон-информ, 2013. – С. 32–37.
5. Беляева Н.В. Использование электронных ресурсов и средств ИКТ в школьном литературном образовании /Методика обучения литератур в школе: учебник для студентов филологических факультетов педагогических вузов: в 2 кн. / сост. и общая ред. д-ра пед. наук, проф. Н.М. Свириной. – Кн. 2. СПб: Изд-во РГПУ им. А.И. Герцена, 2018.
6. Критарова Ж.Н. Сетевые образовательные ресурсы как средства обучения/ Ж.Н. Критарова //Учёные записки ИСГЗ. – Казань: Универсум, 2018. Т.16, –№1 (16). – С.295-300.
7. Критарова Ж.Н. Телекоммуникационный проект по литературе в условиях поликультурного образования/ Ж.Н. Критарова //Поликультурное

образование как основа сохранения языкового наследия и культурного разнообразия человечества. – 2016. №3, – С.98-102.

8. Методические интерактивные кейсы. Интерактивные методические материалы для методической поддержки образовательных организаций.

Русский язык - <https://content.edsoo.ru/case/subject/8/>

Литература - <https://content.edsoo.ru/case/subject/5/>

9. Учебник в современной информационно-образовательной среде: Материалы Образовательного форума (г. Москва, 11-12 октября 2018 года) [Электронный ресурс] / Под ред. И.Н. Добротиной, Ж.Н. Критаровой, И.В. Усковой. – М.: ФГБНУ «Институт стратегии развития образования Российской академии образования», 2018. CD-ROM.

Методическая копилка

*Я молчу, волнуясь в отдаленье,
я бы отдал лучшие слова,
чтоб достигнуть твоего умения,
твоего, учитель, мастерства.*

Я. Смеляков

Учимся в группах. Организация групповой формы деятельности на уроках русского языка и литературы



Прошлякова Анна Олеговна

Учитель русского языка и литературы МБОУ гимназии «Эврика» им. В. А. Сухомлинского, призёр краевого конкурса «Учитель года Кубани – 2021».

Все мы с детства помним лёгкие незамысловатые слова, написанные Михаилом Матусовским на музыку Владимира Шаинского «Вместе весело шагать по просторам». И действительно, вспомните себя школьниками, что прежде всего мотивировало нас, подростков, на то, чтобы каждый день с радостью бежать в школу с тяжёлым рюкзаком за спиной? Думаю, многие ответят – друзья и общение.

Ещё Антон Семёнович Макаренко, как никто ценивший человеческую индивидуальность, осознавал, что именно в коллективе проявляются

наилучшие качества каждого человека. Его принцип социального гуманизма является фундаментом для дальнейшего развития педагогики в целом. Актуально ли сегодня говорить о важности коллективной работы? Я считаю, да. Совместная работа обучающихся позволяет им

- осваивать материал более продуктивно,
- осознавать свою значимость в общем деле;
- обучающемуся с лидерскими способностями – раскрыться, а застенчивому и неуверенному в себе ребёнку – почувствовать поддержку товарищей.

Интернет-издание РБК-Тренды, ссылаясь на последние исследования на рынке труда, пишет о том, что развитые soft skills (надпрофессиональные, или «гибкие», навыки) обеспечивают 85% успеха человека в профессии. Ведущие организации среди основных «гибких навыков» по значимости ставят на первое место умение работать в команде. (Подробнее см. на РБК: <https://trends.rbc.ru/trends/education/5e90743f9a7947ca3bbb6523>).

Я считаю групповую форму деятельности наиболее эффективной в работе на своих уроках. Это позволяет мне не оставить без внимания ни одного ученика в классе, создавать условия для коммуникативного раскрепощения обучающихся и развития творческого потенциала.

Совместная работа обучающихся позволяет учащимся осваивать материал более продуктивно, осознавать свою значимость в общем деле, лидеру – раскрыть свои способности, а застенчивому и неуверенному в себе ребёнку – почувствовать поддержку товарищей.

Групповая форма деятельности также лежит в основе Сингапурской системы образования, которая предполагает активное вовлечение ребёнка в образовательный процесс, обеспечивает увлечённость ученика, его умение решать практически значимые проблемы и тем самым способствует развитию его функциональную грамотности.

В представленном материале я расскажу о наиболее эффективных, по моему мнению, приёмах организации групповой деятельности на уроках

русского языка и литературы, также подобный опыт можно использовать и на других предметах.

Развитие у обучающихся орфографической и пунктуационной зоркости является фундаментом при обучении грамотному письму и развитии функциональной грамотности, поэтому упражнения, включающие задания с пропущенными орфограммами и пунктограммами обязательно используются каждым учителем-филологом. Сделать этот процесс наиболее эффективным можно, построив его в форме «Карусели».

Приём «Карусель»

Обучающиеся получают одинаковые карточки с заданием вставить орфограмму или пунктограмму и приступают к выполнению индивидуально. По истечении 30 секунд учитель подаёт сигнал, согласно которому учащиеся по кругу передают свои карточки, проверяют результат работы соседа, исправляют при необходимости ошибки и продолжают вставлять орфограммы. Выполнение задания чётко регламентируется временем, по истечении которого можно осуществить проверку несколькими способами: группа может получить образец карточки и сверить с тем, что получилось у учащихся; если есть необходимость, то учитель может собрать карточки и проверить их самостоятельно.

Карточка № 1-1

Вставь нужную букву: _____

Проверочное слово: _____

посп	вает
пос	левие
бр	вечный
выт	реть
ч	ать
х	реп

Расставьте ударение.

*Башня, бармен, досуд,
завидно, блавест, дремота,
фрутовый, зволит, иконопись,
кашлянуть, истерять,
заповуик, фризань, красивее,
мизерный, доломат, оптовый,
прибывший, танцовщица,
пуловер, фен.мен,
ходатайство, цуавель,
эксперт.*

Вставьте, где это необходимо, пропущенные буквы.

*Собрание про.го организован_о,
кричал отгаз_о, бене_о мчался,
глядя испуга_о, толкнул
пелая_о, слушал рассея_о,
рассказывал взволнова_о,
объяснял пута_о, уисал
леу.ле_о, испитал талантве_о.
Пустится вскар_, ударить
наст.нат_, стирить настезж_,
терпеть нев.лов_, жудить
невтернеж_, выйти за.нуж_.*

Этот прием можно трансформировать по-разному, например, **«Карусель с примерами»**.

Учащиеся получают карточку с названиями орфограммы, им предстоит придумать по 3-4 слова, соответствующих заявленной орфограмме, и так же, по карусели, передать своему соседу. Ученик, получивший карточку, вставляет орфограмму и дописывает свои 3-4 слова, соответствующих данному правилу.

Благодаря **«Занимательным упражнениям по русскому языку»** Марины Георгиевны Бройде, работа в группах принимает игровую форму и делает учебный процесс ещё более увлекательным.

Например, **игра «Орфодомино»** (М.Г. Бройде. Занимательные упражнения по русскому языку: 5-9 классы. Москва: ВАКО, 2012. с. 47)

Учащимся предлагается восстановить последовательность пар слов в соответствии с тем, как расположились фишки. Необходимо учитывать, что на фишке указано общее количество букв в корне и та безударная гласная, которая в нём пропущена.

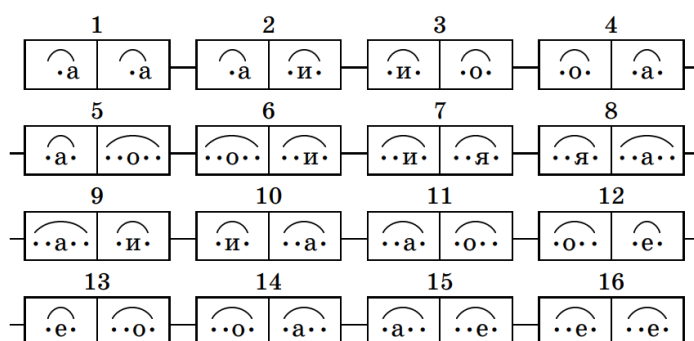

- | | |
|------------------------------|------------------------------|
| 1. Заб_ствовать – просв_ить. | 9. Укр_пить – осл_пить. |
| 2. Посв_щение – насл_ждение. | 10. Ут_мленный – исц_лять. |
| 3. М_новать – согл_шаться. | 11. Оп_лённый – оск_рбить. |
| 4. Изв_яние – нав_сать. | 12. Воскл_цать – сотр_сение. |
| 5. Прил_пить – укр_щать. | 13. Изв_нить – од_левать. |
| 6. Ор_шать – зап_х. | 14. Упр_стить – прибр_жать. |
| 7. Сохр_нить – оп_здать. | 15. Погл_щать – б_гровый. |
| 8. Зат_иться – препод_вать. | 16. Сост_влять – прил_пать. |

Еще одна игра, которая обеспечит заинтересованность обучающихся - «Орфолото». (М.Г. Бройде. Занимательные упражнения по русскому языку:5-9 классы. Москва: ВАКО, 2012. с. 31)

У каждого участника есть карточка с орфограммой или несколькими орфограммами, у ведущего – набор слов. По мере объявления карточек со словами учащиеся заполняют ими свои карты.

Карточка 1

$\begin{matrix} \text{г} \text{о} \text{р} \\ \text{тв} \text{а} \text{р} \end{matrix}$	$\begin{matrix} \text{к} \text{о} \text{с} \\ \text{п} \text{е} \text{р} \end{matrix}$
$\text{р} \text{а} \text{с}(\text{т})$	$\begin{matrix} \text{м} \text{а} \text{к} // \text{ч} \\ \text{р} \text{а} \text{вн} \end{matrix}$

Карточка 2

$\begin{matrix} \text{к} \text{л} \text{а} \text{н} \\ \text{з} \text{а} \text{р} \end{matrix}$	$\begin{matrix} \text{м} \text{е} \text{р} \\ \text{ч} \text{е} \text{т} \end{matrix}$
$\begin{matrix} \text{ск} \text{а} \text{к} // \text{ч} \\ \text{л} \text{а} \text{г} // \text{ж} \end{matrix}$	$\text{пл} \text{а} \text{в}$

Карточка 3

$\begin{matrix} \text{тв} \text{а} \text{р} \\ \text{з} \text{а} \text{р} \end{matrix}$	$\begin{matrix} \text{б} \text{е} \text{р} \\ \text{ст} \text{е} \text{ч} \end{matrix}$
$\begin{matrix} \text{р} \text{а} \text{с}(\text{т}) \\ \text{л} \text{а} \text{г} // \text{ж} \end{matrix}$	$\text{р} \text{а} \text{вн}$

Карточка 4

$\begin{matrix} \text{к} \text{л} \text{а} \text{н} \\ \text{г} \text{а} \text{р} \end{matrix}$	$\begin{matrix} \text{бл} \text{е} \text{ст} \\ \text{д} \text{е} \text{р} \end{matrix}$
$\text{ск} \text{а} \text{к} // \text{ч}$	$\begin{matrix} \text{м} \text{а} \text{к} // \text{ч} \\ \text{пл} \text{а} \text{в} \end{matrix}$

Набор слов: Скл_няться, подк_иться, душеразд_рающий, заг_рать, раз_рение, отбл_стать, пор_вняться, р_стащить, обл_жение, неразб_риха, пл_вец, нап_рваться досыта, к_сательная, выч_тать, пог_релец, возр_стать, ск_чок, пол_гать, подст_лить, раск_чать, ср_внять с землей, оз_рение, уп_реться, проз_ливый, з_ря, прик_сновение, соч_тание, ст_листический, насл_ждение, зам_реть, тв_рение, р_стратить, уст_лать, укл_ниться, усм_ранный, забл_стевший, зам_чить, утв_рь, зап_рательство, иск_са, приск_кать, уд_решь, водор_сль, отм_рать, изб_рательный, непром_каемый, пл_вучесть.

«ОРФОЛОТО»

Карточка 1

г _а р тв _а р	к _а с п _е р
р _а с(т)	м _а к//ч р _а вн

Карточка 2

кл _а н з _а р	м _е р ч _и т
ск _а к//ч л _а г//ж	пл _а в

Набор слов: Скл_няться,
подк_ситься, душеразд_рающий,
заг_рать, раз_рение, отбл_стать,
пор_вняться, р_стащить,
обл_жение, неразб_риха, пл_вец,
нап_рваться досыта, к_сательная,
выч_тать, пог_релец, возр_стать,
ск_чок, пол_гать, подст_лить,
раск_чать, ср_внять с землей,
оз_рение, уп_реться, проз_рливый,
з_ря

С целью актуализации имеющихся знаний можно использовать еще один прием групповой деятельности «Шпарглака».

Учащиеся на тетрадном листе сверху пишут вопрос по заданной теме и передают по кругу своему соседу в группе. Получивший листок ученик отвечает на этот вопрос в нижней части листа и загибает лист так, чтобы следующий человек не видел этот ответ, и передает следующему участнику группы по кругу. Каждый из членов группы проделывает эту операцию, пока к нему не вернется листок с его вопросом. Для того чтобы оценить результативность группы, учитель может задать вопрос любому из обучающихся: какой вопрос показался более емким, на какой вопрос не было правильного ответа или кто из группы наиболее точно ответил на вопрос.

Меняться карточками обучающиеся могут как по кругу, так и с «партнером по плечу или с партнером по лицу», то есть сбоку или напротив.

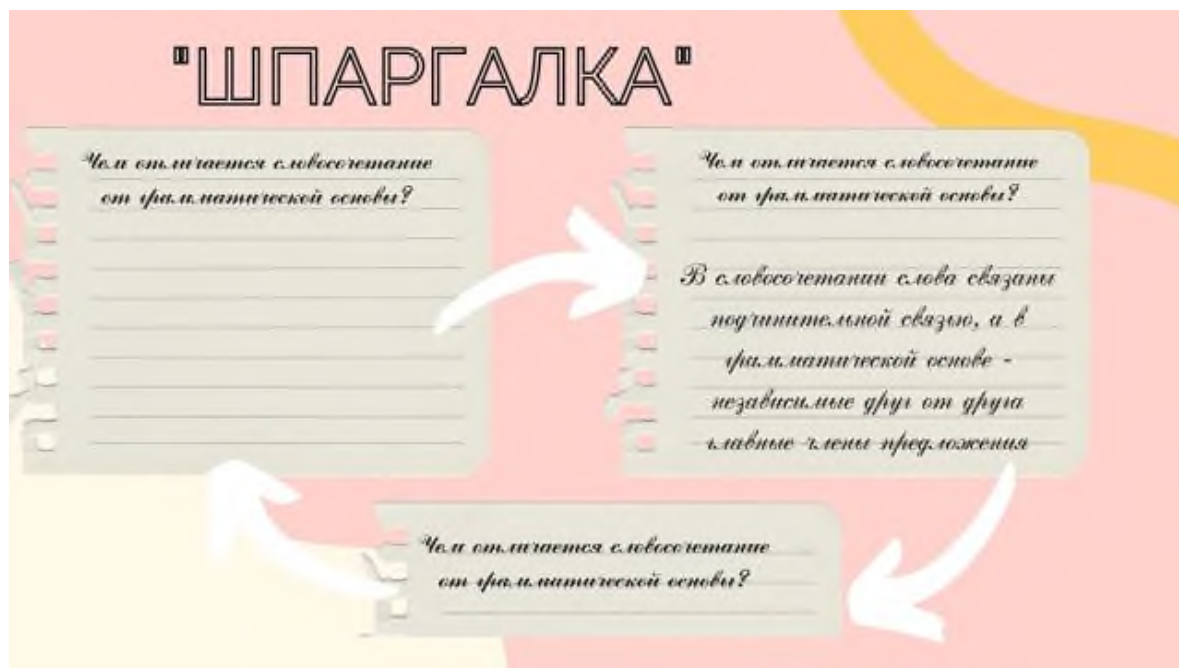

При изучении нового материала интересно воспользоваться приемом «Снежный ком», его также можно трансформировать по-разному.

Первый вариант. Каждый участник группы получает свою информацию, которую он изучает самостоятельно, затем члены группы выполняют задание попарно, а потом делятся с остальными участниками группы. После того, как каждый ученик расскажет свою часть группе, участники формируют список вопросов по изученному материалу и задают их друг другу.

Например, при изучении постановки запятых при обособленных определениях каждый участник команды знакомится с одним из условий, затем объясняет это правило соседу в паре и они вместе подбирают примеры к этому правилу. На следующем этапе члены группы меняются парами и снова объясняют друг другу изученное правило, дополняя его новыми примерами. В заключение вся группа составляет общую таблицу или ментальную карту по данной теме.

Второй вариант. Каждая группа получает свое задание. Например, на уроке литературы, анализируя образы чиновников города N комедии Н. В. Гоголя «Ревизор», предлагается ребятам охарактеризовать героев и оформить плакат с их характеристиками, в 7 классе каждая группа готовит рассказ о

женах декабристов при изучении поэмы Н. А. Некрасова «Русские женщины». По истечении установленного времени по два представителя от группы (количество человек может меняться по вашему усмотрению) переходят в другую группу, где рассказывают друг другу про своего персонажа и дополняют свои таблицы, конспекты или постеры. Когда все учащиеся пройдут по кругу, у каждой группы будет сформировано представление не только о своем персонаже, но и обо всех остальных тоже. Учителю важно следить за тем, что рассказывают друг другу учащиеся и задавать вопросы по ходу обсуждения, чтобы объем информации от группы к группе не сокращался

Для погружения в текст также можно использовать прием театрализации. Детям предлагается придумать ситуацию из обычной жизни, в которой могли бы оказаться герои, характеристики которых составляли участники группы, и разыграть её. Например, изобразить, как Лука Лукич обратился в МФЦ за справкой об отсутствии судимости.

В процессе группового взаимодействия обучающиеся эффективно раскрывают свой творческий потенциал и способность мыслить нетривиально. Творческие задания позволяют развивать креативное мышление. С этой целью предлагаем вашему вниманию игровой **Плимки**», названный так по мотивам детского стихотворения Ирины Токмаковой «Плим».

Учащимся предлагается текст на вымышленном языке, который строится по тем же нормам, как и в русском языке.

Задача учеников - проанализировать с точки зрения грамматики, какими категориями могут обладать слова с пропущенными орфограммами и, основываясь на правилах русского языка, объяснить и вставить орфограммы и пропущенные знаки препинания.

Например: ***Зыбая путл_вЫми капус_ми Петя шлѐпал по лужам, разгоняя чумова(н,нн)ых кваки_.***

Мы понимаем, что слово «зыбая» - деепричастие, так как оно имеет суффикс - я и относится к глаголу, значит сочетание слов «зыбая путл_вЫми

капус_ми» составляют деепричастный оборот и обособляется запятыми.

Слово «капус_ми» зависит от деепричастия «зыбая», его окончание заканчивается на сочетание букв -ми. Значит, мы можем предположить, что это существительное в форме множественного числа Творительного падежа, и оно будет иметь окончание – ами/-ями.

Слово «путлевЫми», наверняка, определяет существительное «капусами», а также имеет окончание – ыми. Значит, это прилагательное в форме множественного числа, Творительного падежа. В слове выделена ударная гласная, это указывает на то, что орфограмма стоит в безударной позиции, а в таком случае это слово может иметь несколько вариантов написания: если оно имеет корень -путл-, то суффикс будет – ев, а если в этом слове корень – пут, значит суффикс будет – лив. Также это слово может быть образовано от слова путло, тогда суффикс будет – ов.

По аналогии со словом «капусами» мы можем определить, что слово «квакш» будет существительным в форме множественного числа Родительного падежа, и, соответственно, после шипящей не будет ставиться мягкий знак.

Мы доказали, что слово квакш является существительным, а слово чумова(н,нн)ых определяет его и имеет суффикс – ова-. Вряд ли это слово имеет приставку, так как подобных конструкций нет в русском языке, скорее всего, - чум – является корнем, значит, можно предположить, что слово употреблено в форме несовершенного вида и является отглагольным прилагательным, однако после суффикса – ова- нужно писать – нн-.

В результате мы получаем такое предложение: ***Зыбая путливыми капусами, Петя шлёпал по лужам, разгоня чумованных кваки.***

Когда учащиеся овладевают принципом решения таких задач, они начинают придумывать свои «плимки» и обмениваться ими между группами.

Примеры предложений:

Баш-таки упал навыкрутку и прибахтал с собой полторца ступленных по-красстосски небукалых пусташок.

Не пути юшь, она в тучь упала.

Уж недюж лоц, да прыстуч тоц.

Тот же раш, напуртенный на взротенную дошь, пристал к болтецу.

Пожалуй, стоит еще отметить, как нравится учащимся в группах создавать мини-проекты на уроках. Так, ваши ученики могут создавать интерактивные плакаты и коллажи о русских ученых, экскурсии по Петербургу Достоевского, собирать плей-лист писателей или составлять ментальные карты.

Групповая работа раскрывает перед учителем богатое разнообразие игр, дискуссий и проектов, которые можно организовать на уроках.

Список используемых источников:

1. Бройде М.Г. Занимательные упражнения по русскому языку: 5-9 классы. М.: ВАКО, 2012. с. 31

**«Урок доброты и милосердия» (по произведению В.Г.Короленко
«Среди серых камней»)**



Наумова Надежда Петровна

Учитель русского языка и литературы высшей категории, методист МБОУ Багаевской СОШ № 3 станицы Багаевской Ростовской области; лауреат регионального этапа конкурса «Учитель года Дона – 2018», победитель Губернаторского конкурса «Лидеры Дона 2021».

Сегодня формирование функциональной грамотности учащихся является одним из приоритетов образования. Моя задача как учителя русского языка и литературы - максимально использовать свои уроки для формирования функциональной грамотности обучающихся в целом и читательской грамотности в частности.

В 2022 году день проведения открытого урока литературы в 6 классе пришёлся на 27 января – День полного снятия блокады Ленинграда. В календарно-тематическом планировании – цикл уроков по рассказу В.Г. Короленко «Среди серых камней». Читательская грамотность... Как всё это объединить? Как сделать урок не только интересным, но и актуальным, наполненным смыслами? Смыслом «идти дорогой добра», познавать, созидать, любить. Ответы на эти вопросы и легли в основу материалов урока.

1 часть урока

- Доброе утро, ребята. Я просила вас перечитать главу «Кукла» из произведения «Среди серых камней».

- Как думаете почему? (Возможные ответы - вникнуть в текст глубже, понять, разобраться).

- Читая художественное произведение, мы стараемся понять то главное, что хотел донести до нас автор. Писатели вводят нас в мир человеческих отношений, пытаются пробудить в наших душах добрые и искренние чувства, интерес и уважение, бережное отношение к человеку.

- Эпиграфом к нашему уроку сегодня я предлагаю взять слова самого Владимира Галактионовича Короленко:



*«Лучше иметь в груди кусочек
человеческого сердца вместо
холодного камня».*



- Как вы понимаете эти слова? Давайте найдём **два противоположных понятия** в этом высказывании и построим ассоциации к ним (Ответы на вопросы формулируют учащиеся)

«Серый камень»	Человеческое сердце
Голод, холод, боль, страх, ужас, безжалостность, чёрствость, равнодушие, жестокость, бесчувствие, несправедливость.	Доброта, чуткость, сочувствие, сострадание, милосердие, терпимость, понимание, душевное тепло, справедливость, великодушие, искренность.
Символ жестоких, несправедливых законов общества	Закон совести

- Как вы думаете, на каких понятиях мы сегодня остановимся?
(Возможные ответы : доброта, сострадание и т.п.)
- Я предлагаю тему урока

Урок доброты и милосердия



(Запись слов, проведение морфемного разбора и лексического анализа понятий – ответы детей)

Доброта - это отзывчивость, стремление делать добро людям.

Милосердие - существительное «милосердие» пришло в русский язык из старославянского. сострадательное, доброжелательное, заботливое, любовное отношение к другому человеку

- Наша **задача** - посмотреть, какие нравственные уроки мы можем извлечь из произведения? Актуально ли это произведение сегодня?

- Итак, «злополучная кукла». (Принесла красивую куклу, показала детям, посмотрела на их реакцию. Они объяснили свои чувства при виде куклы: хотели взять в руки, улыбались и т.д. Сделать акцент на том, что сейчас у всех много игрушек). Кукла - причина Васиных тяжёлых раздумий и Марусина радость. Давайте обратимся к тексту.



Работа с текстом главы «Кукла»:

- Почему Вася решил принести куклу Марусе?

- Помогла ли кукла девочке? (Анализ текста. Сначала - да, но она все равно умерла, но умерла счастливой).



- Вернёмся к таблице. Наделён ли Вася данными качествами? (да)

Прокомментировать выбор своего ответа с поступками героя.

- Сделаем вывод: **Вася - пример доброты и милосердия.**

2 часть урока

- Есть ещё одно произведение, в котором кукла играет большую роль в жизни девочки. Это притча Анны Кирьяновой «Тряпичная кукла».

Учитель читает (тексты на каждом столе у детей).



«Во время блокады эту маленькую девочку эвакуировали из Ленинграда. Леночка её звали. А фамилию свою она забыла, такая она была маленькая и измученная. Она потеряла всю семью; маму, бабушку, старшего братика...

А её нашла специальная бригада истощённых девушек — тогда ходили по квартирам страшной блокадной зимой, искали детей, у которых погибли родители или при смерти были...

Вот Леночку нашли и смогли отправить в эвакуацию. Она не помнила, как детей везли в тряском грузовике по льду, не помнила, как попала в детский дом; она маленькая была. Как истощённый гномик с большой головой на тонкой шейке...

И она уже не хотела кушать. Такое бывает при дистрофии. Она лежала в постельке или сидела на стульчике у печки. Грелась. И молчала. Думали, что Леночка умрёт. Много детей умерло уже в эвакуации; сильное истощение, и нет сил жить и кушать. И играть. И дышать...

И одноногий истопник, фронтовик дядя Коля лет двадцати от роду, свернул из старого полотенца куклу. Как-то подрезал, свернул, пришил, —

получилась уродливая кукла. Он химическим карандашом нарисовал кукле глазки и ротик. И носик-закорючку.

Дал куклу Леночке и сказал серьёзно: «Ты, Леночка, баюкай куклу. И учи ее кушать хорошо! Ты теперь кукле мама. И уж позаботься о ней получше. А то она болеет и слабая такая. Даже не плачет!»

И эта Леночка вдруг вцепилась в куклу и прижала её к себе. И стала баюкать и гладить тонкими ручками. А за обедом кормила куклу кашей, что-то шептала ей ласковое. И сама поела кашу и кусочек хлебца, — кормили не разносолами в эвакуации...

Ну вот, Леночка и спала с куклой, и у печки её грела, обнимала её и хлопотала о кукле. Об уродливой кукле из старого полотенца с нарисованными глазами...

...Девочка выжила. Потому что ей нельзя было умереть; надо заботиться о кукле, понимаете?

Когда надо о ком-то заботиться, — это огромная сила жизни для некоторых людей.

Для таких, как эта девочка, которая стала медсестрой потом и прожила долгую жизнь. И руки ее были всегда заняты. А сердце — наполнено...»

- Ребята, я не случайно взяла именно этот текст. Сегодня **День полного снятия блокады Ленинграда** (короткий комментарий учителя о блокаде).

- Чем похожи тексты? (тема – сюжет) Чем похожи Маруся и Леночка? (маленькие, слабые, голодные, жизнь угасает) Что спасло маленькую девочку Леночку? (кукла) Почему? (забота и т.п.). А ещё что спасло? (доброта солдата).

- Посмотрите на последнее предложение ... Чем, как вы думаете, наполнено сердце медсестры Леночки? (добротой и милосердием).

- Сделаем **вывод** основании это рассказа: доброта и милосердие способны сохранить жизнь человеку.

3 часть урока

- Мы сегодня много раз употребляли слово милосердие. Ребята, я предлагаю познакомиться вам с текстом писательницы Мариэтты Чудаковой (тексты у каждого ученика)

Параметры работы с текстом:

1. Читаем текст сначала «про себя», готовимся читать вслух, подчёркиваем ключевые слова.

2. Читаем вслух, называем непонятные слова, анализируем, аргументируем ключевые слова.

МИЛОСЕРДИЕ

А что это вообще такое – милосердие? Знаменитый «Толковый словарь живого великорусского языка», составленный ещё в позапрошлом веке Владимиром Ивановичем Далем, поясняет: «сердоболие, сочувствие, любовь на деле, готовность делать добро всякому; жалостливость, мягкосердость». Тут важно, что имеются в виду не просто вздохи и восклицания: «Ой, как мне его жалко!», а «любовь на деле», готовность к помощи страдающим. Недаром в России до Октябрьской революции 1917 года называли не медсестра, а – сестра милосердия. А раненые солдаты чаще обращались – сестричка! Потому что без милосердия в душе нечего и браться ухаживать за больными. Милосердие – умение почувствовать боль другого человека, физическую или душевную, как свою. Вообще-то такое свойство – дар, то есть – не всякому дано. То есть на самом-то деле милосердие дано любому, только у некоторых может всю жизнь находиться в спячке, где-то в самом далёком чулане сознания. И человек так и живёт себе, вообще не замечая других людей, их чувств, горестей. Или думая: «Мне-то какое дело, что ему плохо! Мне от этого ни жарко ни холодно!» Пока однажды не прохватит такого бесчувственного жаром или холодом до самых костей – и тогда он вдруг поймёт, что к чему... Буквально любой человек может не чувствовать, не чувствовать – и вдруг в один прекрасный момент очень даже

почувствовать! Ему вдруг станет кого-то очень жалко и захочется помочь. Ну и слова милость, миловать – того же корня и смысла. (М. Чудакова)

3. Аналитическая работа с текстом. Выполняем задания из Методических рекомендаций по формированию читательской грамотности, размещённых на сайте Института стратегии развития образования.

3.1. Как автор текста отвечает на вопрос «В чём проявляется милосердие»? Отметьте все верные варианты ответа.

В проявлении любви на деле в виде помощи.

В умении хранить свои чувства и горести глубоко внутри.

В умении понять «что к чему».

В восклицаниях: «Ой, как мне жалко!»

В умении почувствовать боль другого человека, как свою.

В готовности почувствовать жар или холод до самых костей.

3.2. Воспользуйтесь текстом «Милосердие». Для ответа на вопрос выделите в тексте нужный фрагмент. В тексте есть предложение: «Вообще-то такое свойство – дар, то есть – не всякому дано». Найдите предложение, в котором автор противоречит себе. Выделите нужный фрагмент в тексте.

3.3. Воспользуйтесь текстом «Милосердие». Каких людей автор считает немилосердными? Опираясь на текст, укажите два типа таких людей. Запишите свой ответ.

3.4. Воспользуйтесь текстом «Милосердие». Запишите свой ответ на вопрос. В тексте есть выражение «в прекрасный момент». Почему описываемый момент автор текста считает прекрасным?

3.5. Воспользуйтесь текстом «Милосердие». Для чего автор упоминает о том, что раньше медсестёр называли сёстрами милосердия? Отметьте один верный вариант ответа.

Чтобы напомнить об Октябрьской революции 1917 года.

Чтобы привести пример проявления милосердия в действии.

Чтобы опровергнуть некоторые объяснения из словаря В. И. Даля.

Чтобы доказать, что милосердие – это дар для немногих.

- **Сделаем вывод:** к милосердию способен каждый человек, важно уметь чувствовать боль другого как свою.

- Обратимся ещё раз к эпиграфу. Почему же, лучше иметь в груди кусочек человеческого сердца, чем холодный камень?

- Чему учат нас такие произведения? О чем заставляют задуматься?

- Важны ли такие произведения сегодня? Почему?

- Да, добрый человек отдаёт добро, любовь, и чем больше он отдаёт, тем больше он приобретает.

«Говорим точно и логично»



Крючкова Маргарита Яковлевна

Кандидат филологических наук,
Заслуженный учитель Российской
Федерации, учитель русского языка и
литературы МОУ Гимназия № 1
г. Волгограда.

Одним из понятий учебного предмета «Родной язык (русский)» является понятие нормы, реализация которой является общеобязательной. Но сегодня мы сталкиваемся с её постоянным размыванием, что обуславливает состояние русского языка, по выражению Максима Кронгауза, «на грани нервного срыва». Это проявляется и в обилии сленгизмов, в частности слов молодёжного жаргона, и арготизмов, даже табуированной экспрессивной лексики. Гораздо чаще стали использоваться неформальные обращения к аудитории.

К сожалению, формируется *терпимое отношение к речевым ошибкам* в СМИ, так как возникла тенденция демократизировать речь, ориентировать её на разговорные традиции (государственный деятель может сказать «жевать сопли»), при этом не значит, что данное выражение поменяло стилистическую окраску.

В результате мы отмечаем социально-поведенческий сдвиг: людям стало, как кажется, не стыдно делать ошибки.

В связи с этим актуальность курса родного языка (русского) как учебной дисциплины очевидна.

Культура речи имеет свой предмет изучения – *систему её коммуникативных качеств*.

1. Демонстрация примеров из жизни (цитаты из сочинений абитуриентов с нарушением точности и логичности):

- Мне нравится и Ахматов, и Маяковская.
- Соня пошла на развратную работу.
- Слухи завладели ушами хуторян.
- В центре романа стоит человек и стая волков.
- Душа героини не состарилась. Она помогала перевозить раненых, ухаживала за ними.

Знакомство с понятием «точность речи».

Точность речи – это употребление слова в соответствии с его лексическим значением и сочетательными возможностями. Точность связана с лексической системой русского языка.

Виды точности:

1. Предметная («речь – действительность»).
2. Понятийная («речь – мышление»).

Условия точной речи:

1. Знание предмета речи («Хорошо знай то, о чем говоришь»).
2. Знание лексической системы языка (многозначные слова, синонимы, антонимы, омонимы, паронимы, иноязычные и устаревшие слова, профессионализмы).
3. Умение соотносить знание предмета речи со знанием языковой системы.

Типы речевых ошибок, связанные с нарушением точности речи:

1. Употребление слова в несвойственном ему значении.

Причины:

- Незнание значения слова (*Чичиков гарцует на бричке*).
- Незнание «возраста» слова (*Пьер Безухов гулял по барам*).
- Смешение слов-паронимов (*Достоевский – писатель-психиатр*).

- Непонимание различий в значении синонимов (*Рейд выявил целую плеяду жуликов*).

- Незнание значения фразеологизма и его искажение (*Мой выбор упал на профессию врача*).

2. Нарушение лексической сочетаемости (*повысить кругозор, дешёвые цены*).

3. Тавтология (*Без души человек всего лишь бездушное тело*).

4. Повтор одного и того же слова.

Виды заданий, обеспечивающих целенаправленное формирование точной речи (раздаточный материал):

1. Проверка знания теории с помощью восстановления необходимых по смыслу пропущенных слов. Даны теоретические положения, связанные с точностью как коммуникативным качеством речи и типами речевых ошибок. Восстановите пропущенные слова. Прокомментируйте данные положения.

1) Точность как коммуникативное качество речи связана с уровнем языка.

2) Точность бывает двух видов: и

3) Принцип «Хорошо знай то, о чем говоришь» связан с точностью.

4) Ошибки, связанные с нарушением точности, называются речевыми.

5) Незнание значений слов-паронимов приводит к ошибке, которая называется

6) Тавтология – это повтор слов в границах одного предложения или абзаца.

7) Речевая ошибка, связанная с употреблением одного и того же слова в границах предложения или абзаца, называется

8) Речевая ошибка, связанная со словами, противоречащими друг другу по смыслу, называется

2. Разграничение речевых и грамматических ошибок. *Какие ошибки – речевые или грамматические – встречаются в данных предложениях?*

1) Здесь проявились гордость и упрямость героя.

2) Простакова растит достойного себе наместника Митрофанушку.

3) Достоевский – писатель-психиатр.

4) Чиновники отправились к Хлестакову в отель.

5) На съезде народных депутатов: «Переходим к сформировыванию комиссий!»

6) Плаврук, заканчивая разминку перед купанием: «Стой – раз, два! Хождение на месте закончили, переходим к плаванию и нырбе!»

Вывод: грамматические ошибки связаны с неправильной формой слова, а речевые – с неправильным его значением.

3. Поиск лишнего элемента в ряду. *Найдите «лишнее» слово в синонимическом ряду:*

1) алчный, жадный, завистливый, ненасытный;

2) опрометью, стремительно, стремглав, испуганно;

3) ординарный, обычный, бездарный, заурядный;

4) основоположник, зачинщик, зачинатель, основатель.

4. Подбор синонимов. *Подберите к иноязычным словам русские синонимы.*

Адаптация, иммигрант, имитировать, кардинальный, модифицировать, интерпретировать, локальный, меркантильный.

Замените словосочетания одним словом.

Посетитель 1) кино, 2) ателье, 3) магазина, 4) парикмахерской, 5) поликлиники, 6) ресторана, 7) другого города.

5. Определение тематической группы иноязычных слов. *Соотнесите иноязычные слова с определённой тематической группой.*

- 1) политика
- 2) спорт
- 3) театр
- 4) музыка
- 5) кулинария
- 6) медицина
- 7) юриспруденция

Тоталитаризм, алиби, ампула, аранжировка, алименты, грильяж, рефери, импичмент, флюорография, корт, кулисы, кардиограмма.

6. Разграничение значений слов-паронимов. *Что такое слова-паронимы? Выберите подходящий по смыслу пароним.*

- 1) племя (военное – воинственное);
- 2) цвет лица (земляной – землистый);
- 3) вид (виноватый – виновный);
- 4) судья (гуманистический – гуманный);
- 5) местность (болотная – болотистая);
- 6) характер (взрывной – взрывчатый);
- 7) руки (масленные – масляные);
- 8) в живописи (невежда – невежа);
- 9) мастерство (исполнительное – исполнительское);
- 10) умысел (злой – злостный).

Вывод: слова-паронимы – это Неразличение значений данных слов приводит к речевой ошибке.

7. Исправление ошибок, связанных с нарушением сочетаемости слов.

Какой тип ошибки встречается в следующих словосочетаниях?

Назовите словосочетания, из смешения которых появились данные.

- 1) одержать успехи;
- 2) оказать внимание;
- 3) потерпеть потери;
- 4) поднять тост;
- 5) играть значение.

Выводы: нарушение лексической сочетаемости слов – это речевая ошибка, связанная с сочетанием противоречивых по смыслу (взаимоисключающих) слов.

8. Редактирование текста. *Устраните тавтологию и повтор одних и тех же слов.*

1) В повести мы часто встречаем описание природы. С замечательным мастерством писатель описал грозу.

2) Гоголь сатирически рисует быт и нравы чиновничьей среды. Он рисует круг интересов чиновников, рисует их отношение к службе, государству, народу.

Знакомство с понятием «логичность речи».

Логичность речи – это смысловая непротиворечивость высказывания.

Логичность опирается на соотношение «речь – мышление» и связана с синтаксическим уровнем русского языка.

Виды логичности:

1. Логичность предметная.
2. Логичность понятийная.

Условия логичной речи:

1. Внеязыковое: владение логикой рассуждения (любой акт мышления должен соответствовать законам логики).
2. Знание языковых средств, способствующих организации смысловой связности и непротиворечивости элементов речи.

Типы речевых ошибок, связанных с нарушением логичности:

1. Алогизм (противоречивое сочетание одного слова с другим, нарушение смысловой однородности) (*На Плюшкина свалилась небольшая часть ключей и мелкие заботы*).

2. Плеоназм (лишнее по смыслу слово) (*моя автобиография, период времени, главная суть*).

3. Речевая недостаточность (*В Бородинской битве солдаты знали, за что сражаться*).

4. Нарушение порядка слов (*Без путёвок дети на все базы отдыха не принимаются*).

5. Нарушение логико-композиционного построения текста.

Виды заданий, обеспечивающих целенаправленное формирование логичной речи (раздаточный материал):

1. Тест на оценку логического мышления.

Установите отношения между словами в парах стимульного материала.

Стимульный материал:

1. Овца – стадо
2. Малина – ягода
3. Море – океан
4. Свет – темнота
5. Отравление – смерть
6. Враг – неприятель

Среди данных ниже пар найдите пары с аналогичными отношениями в парах стимульного материала. Поставьте рядом с ними цифры, соответствующие номерам пар стимульного материала.

Время выполнения работы – 3 минуты.

- | | |
|----------------------|--------------------------|
| 1. Испуг – бегство | 11. Месть – поджог |
| 2. Физика – наука | 12. Десять – число |
| 3. Правильно – верно | 13. Плакать – реветь |
| 4. Грядка – огород | 14. Глава – роман |
| 5. Пара – два | 15. Покой – дыхание |
| 6. Слово – фраза | 16. Смелость – геройство |
| 7. Бодрый – вялый | 17. Прохлада – мороз |
| 8. Свобода – воля | 18. Обман – недоверие |
| 9. Страна – город | 19. Пение – искусство |
| 10. Похвала – брань | 20. Тумбочка – шкаф |

Оценка производится по количеству правильных ответов.

Ключ: 1-5, 2-2, 3-6, 4-1, 5-6, 6-1, 7-4, 8-6, 9-3, 10-4, 11-5, 12-2, 13-6, 14-1, 15-4, 16-6, 17-3, 18-5, 19-2, 20-3.

Норма правильных ответов – 10 и выше.

2. Поиск плеоназмов. *Какой тип ошибки встречается в следующих предложениях? Исправьте ошибки и запишите в исправленном виде.*

- 1) Рождество я отмечал на даче у коллеги по работе.
- 2). О моей автобиографии я уже рассказывал во вступительной статье.
- 3) Деепричастный оборот обособляется запятыми.
- 4) Специфическая особенность художественной речи состоит в том, что в ней много образных слов и выражений.
- 5) Дайте сообщение в газету о свободных вакансиях.

3. Кодированная работа. *Определите типы речевых ошибок в следующих предложениях.*

Образец записи

1. Употребление слова в несвойственном ему значении (паронимы):
2. Тавтология:
3. Повтор слова:

4. Нарушение лексической сочетаемости:

5. Плеоназм:

Материал

1. Мой брат – очень практический: он не выбрасывает старые вещи.

2. Эти черты характера были характерны для Чацкого.

3. Радищев видел тяжкую жизнь крестьян.

4. К высшим чинам Фамусов относится с почтением, к простым людям относится высокомерно, а к слугам относится грубо.

5. Поздние стихотворения поэта понятливы и доступны каждому.

6. Все поэты уделяли особое значение этой теме.

7. Сегодня я прочитал очень прекрасные стихотворения о любви.

8. Надо уделять заботу малышам.

9. Не без труда автор решает эту трудную задачу.

10. Президент фирмы призвал всех к совместному сотрудничеству.

Рефлексия

Анкетирование.

Какую новую информацию я получил?

Что показалось интересным в содержании мастер-класса?

Что буду использовать в своей работе?

Речь человека как визитная карточка. По речи можно оценить человека, понять, насколько он развит и духовно богат. Помочь ребенку стать речевой личностью, грамотно, точно, логично говорить на русском языке, а значит, войти в жизнь образованным, умелым и уверенным в себе человеком – вот главная задача всех учителей, и особенно словесников.

А мы с вами возьмём на вооружение слова М. Кронгауза: *«Для русского языка не страшны ни поток заимствований и жаргонизмов, ни вообще те большие и, главное, быстрые изменения, которые в нем происходят. Русский язык «переварит» все это, что-то сохранив, что-то отбросив, выработает, наконец, новые нормы, и на место хаоса придёт стабильность».*

Кейсовая технология в построении индивидуальной программы обучения школьника



Махов Дмитрий Анатольевич

Магистрант МГОУ, учитель словесности, замдиректора по УВР Лицей «Парус», г. Подольск.

Начать я хотел бы с тезиса: важно быть, а не казаться. Многие из нас подтверждают своей жизнью принципиальную актуальность этого суждения. Однако, я бы хотел опрокинуть эти смыслы в область литературного образования.

В психологической науке есть такой инструмент — нейрологические уровни личности. Рождению этого инструмента мы обязаны Роберту Дилтсу. Его исследования показали, что каждый более высокий уровень личности сильно влияет на предыдущие, — так реализуется принцип иерархии внутри одного человека. Поэтому эффективность обучения зависит от того, способен ли педагог воздействовать на ученика с более высокого нейрологического уровня.

Уровни Обучения и Изменения



Таким образом, теория Р. Дилтса объясняет: если хочешь научить человека навыкам, то действуй с уровня убеждений; хочешь сформировать убеждения, то действуй с уровня ценностей; хочешь создать систему ценностей, то действуй с уровня социальных ролей. Если поместить человека в роль, то она автоматически перестроит его ценности, убеждения, способности и поведение. И, как следствие, изменится его окружение.

Это и есть мой *modus operandi*.

Сейчас я расскажу о своём опыте погружения ученика шестого класса в роль писателя в рамках индивидуальной программы обучения.

Как известно, роль всегда фиксируется сценарием. Сценарий — это нормативные акты школы. Роль писателя в учебной обстановке школы фиксируется индивидуальным учебным планом. В каждом образовательном учреждении есть положение «О порядке обучения по индивидуальному учебному плану». В соответствии с этим локальным документом,

индивидуальный учебный обеспечивает освоение образовательной программы на основе индивидуализации её содержания с учётом особенностей и образовательных потребностей конкретного обучающегося.

Погружение в роль происходит в три этапа, что равноценно трём кейсам для педагога.

Первый этап (кейс №1) — отождествление себя с писателем через его биографию. Цель учителя на этом этапе — рассказать биографию писателя так, чтобы ученик мог ассоциировать себя с ним. Второй этап (кейс №2) — осмыслить правила игры в роли писателя. Цель учителя на этом этапе — познакомить обучающегося с принципами создания художественных произведений. Ученику целесообразно сравнивать несколько произведений одного жанра для того, чтобы осмыслить инвариантную структуру и научиться мыслить жанрами, осознать литературу как культурный диалог между авторами. Узнать внутри себя художника и творца и захотеть вступить в диалог с другим творцом (уже состоявшимся писателем), ведь «между нами столько общего»! На третьем этапе (кейс №3) целью учителя является погружение обучающегося в роль писателя через подражание в создании художественного стихотворения.

Вот, как справился с заданием Павел Тринкаль, ученик шестого класса ЧОУ подольского лицея «Парус».

Здравствуйте, умные, мудрые совы!
Сказкой пленённые, книгой вскормленные,
Трудитесь вы несмотря на тугие оковы
С первого лучика солнца трудом окрылённые.

Что же в работе для вас вдохновение?
Деньги манящие? Книг упоение?
Или задача зовёт нерешённая?
Или судьбою такой обречённые?

Нет! Вам наскучили глупые личности!
Чужды вам неучи, чуждо неведение!

Нас вы научите мудрой беспечности,
Нет вам позора, и нет вам трагедии.

Обратимся к рефлексии Павла результатов своей подготовки за первые две четверти нашей совместной работы по индивидуальному плану.

Я узнал:

- как правильно и красиво выразить чувства в своём произведении;
- как и чем заинтересовать читателя.

Я понял:

- что жизнь автора влияет на его произведения;
- что автор пишет произведение и получает от этого удовольствие, — и мне самому удалось испытать, какое это удовольствие!

Я научился:

- писать стихи и учусь писать рассказ;
- анализировать чувства и эмоции автора в произведении;
- создавать хороший ритм стихотворения.

В результате года совместной работы, Павел смог написать не только стихотворение, но и новеллу, вступив в диалог с А. С. Пушкиным. Завязка новеллы такова: русская литература начала умирать со смертью А. С. Пушкина, поэтому наши учёные решили отправить главного героя в прошлое, чтобы тот предотвратил дуэль Пушкина и Дантеса...

Таков мой подход к реализации индивидуального учебного плана с помощью кейсовой технологии, — мой образ действия.

Роль теории литературы в развитии читательских компетенций у школьников на уроке литературы

Харитонов Олег Сергеевич

Учитель русского языка и литературы

МБОУ СОШ № 9 г. Лобня.

На уроках литературы нам приходится учить детей ловить неуловимое и обнимать необъятное. Другими словами, расчленять сложную органику художественного текста с помощью рациональных категорий и операций. Создание творческой стихии приходится распихивать по полочкам. И, как правило, это не обходится без огромного множества допущений и условностей. Но без такого подхода урок литературы превращается в посиделки и разговоры по душам, а смысловое содержание произведения трактуется крайне произвольно, субъективно и пристрастно. А этого нельзя допустить! Что же позволяет дисциплинировать мышление читателя-школьника при знакомстве с литературой? Правильно. Основы теории литературы.

Из личного опыта. Например, когда мы изучали с 9 классом «Героя нашего времени», одному парню – «головастик» - было сложно объяснить, что главы в романе расположены не в прямой хронологической последовательности, а «перетасованы» так, чтобы от главы к главе всё глубже раскрывался характер Печорина. «Как это не в прямой последовательности? – возмущался он. – Если Лермонтов так расположил, значит это и есть прямая последовательность! Как мы можем судить о том, чего не видим?» Я ему слово - он мне десять. Всё идёт не по сценарию, урок буксует. Конец демагогии наступил тогда, когда пришлось объяснить различие между сюжетом и фабулой. И тогда-то у него в голове всё встало на место. Так введение этих терминов приводит в порядок логику анализа произведения.

Разумеется, важно не только разграничение сюжета и фабулы в эпическом произведении. Выделение этапов развития сюжета, композиционных элементов, образной системы, поиск значения конкретного построения композиции – неотъемлемые задачи при анализе художественного текста. Ещё Мария Александровна Рыбникова писала: «Что мы разумеем под элементами логики на уроках литературы? Установление причинно-временной связи событий в произведении, осознание органических связей всех сцен и всех героев произведения между собой – это тот путь, по которому должен идти ученик, руководимый учительским «почему?» [Рыбникова М.А. Очерки по методике литературного чтения. 1963. Стр. 8].

Так, например, при разборе «Муму» имеет смысл нарисовать с детьми образную систему, которая получается примерно такой.



И на вопрос: какая связь в этой схеме оказывается самой крепкой? – дети отвечают неизменно: между Герасимом и Муму. Так почему же рвётся именно она? Этот вопрос заменяет долгие рассуждения о привязанности собаки и хозяина друг к другу, о несправедливом отношении барыни и равнодушии окружающих к Герасиму и делает проблематичность всей созданной Тургеневым картины очевидной, тем самым подталкивает школьников к пониманию глубочайшей проблематики произведения. Так визуализация, основанная на методах структуральной поэтики (спасибо Ю.М. Лотману), вытягивает урок из болота «размышлизмов» и ставит на твёрдую почву анализа.

Но, конечно, венец литературной неосязаемости – стиль. Обычно школьники понимают, что это такое, но объяснить не могут. Манера письма? А это что означает? Тишина. И тогда можно разобрать два разных фрагмента, но повествующих, казалось бы, об одном и том же. К примеру, экспозиции рассказа И.С. Шмелёва «Как я стал писателем» и очерка В.Г. Короленко «Парадокс». И там, и там почти одинаковая ситуация – ребёнок играет наедине с собой.

<p><i>Живы во мне донныне картинки детства, обрывки, миги. Вспомнится вдруг игрушка, кубик с ободранной картинкой, складная азбучка с буквой, похожей на топорик или жука, солнечный луч на стенке, дрожащий зайчиком... Ветка живой березки, выросшей вдруг в кроватке у образа, зеленой такой, чудесной. Краска на дудочке из жести, расписанной ярко розами, запах и вкус ее, смешанный с вкусом крови от расцарапанной острым краем губки, черные тараканы на полу, собравшиеся залезть ко мне, запах кастрюльки с кашкой... Боженька в уголке с лампадкой, лепет непонимаемой молитвы, в которой светится «деворадуйся»...</i></p>	<p><i>Середину этого пространства, ограниченного с двух сторон палисадником и деревьями сада, а с двух других пустыми стенами сараев, оставлявшими узкий проход, занимала большая мусорная куча. Стоптаный лапоть, кем-то перекинутый через крышу сарая, изломанное топориче, побелевший кожаный башмак с отогнувшимся кверху каблуком и безличная масса каких-то истлевших предметов, потерявших уже всякую индивидуальность, — нашли в тихом углу вечный покой после более или менее бурной жизни за его пределами... На вершине мусорной кучи валялся старый-престарый кузов какого-то фантастического экипажа... Это был какой-то призрачный обломок минувших времен, попавший сюда, быть может, еще до постройки окружающих зданий и теперь лежащий на боку с приподнятой кверху осью, точно рука без кисти, которую калека показывает на паперти, чтобы разжалобить добрых людей. На единственной половинке единственной дверки сохранились еще остатки красок ... Остальное все распалось, растрескалось, облупилось и облезло в такой степени, что уже не ставило воображению никаких прочных преград; вероятно, поэтому старый скелет легко принимал в наших глазах все формы, всю роскошь и все великолепие настоящей золотой кареты.</i></p>
---	---

Обучающимся дано было задание проанализировать предметный мир, оценочные слова, эмоциональную тональность речи, средства худ. выразительности и т. д. вплоть до суффиксов и постфиксов. И вот когда ученики сфокусировали своё внимание на этих задачах, то выявили следующее:

<i>Текст И.С. Шмелёва</i>	<i>Текст В.Г. Короленко</i>
<p>1. Предметный мир: <i>игрушка, кубик, складная азбучка, солнечный луч, ветка березки, дудочка, губка, тараканы, кастрюлька с кашкой, лампадка, молитва.</i></p> <p>2. Средства худ. Выразительности. <u>Сравнения</u>: <i>буква, похожая на топорик или жука, солнечный луч на стенке, дрожащий зайчиком.</i> <u>Метафора</u>: <i>светится «деворадуйся».</i></p> <p>3. <u>Эпитет</u>: <i>живая берёза.</i></p> <p>4. Ведущие оттенки значений (ассоциации): <u>жизнь</u> (<i>живы</i> доньше), <u>чудо</u> (<i>чудесная ветка, светится «деворадуйся»</i>), <u>насыщенность</u> (<i>ярко, запах, вкус, чёрный</i>), <u>радость</u> («деворадуйся»), <u>таинственность</u> (<i>лепет непонимаемой молитвы</i>).</p> <p>5. Часто встречающиеся морфемы – уменьшительно-ласкательные суффиксы: <i>кубик, складная азбучка, дудочка, губка, кастрюлька с кашкой, лампадка, Боженька.</i></p> <p>6. Основная</p>	<p>1. Предметный мир: сарай, мусорная куча, стоптанный лапоть, изломанное топориче, башмак с отогнувшимся каблуком, безличная масса предметов, старый-престарый кузов, ось.</p> <p>2. Средства худ. выразительности. <u>Метафоры</u>: <i>предметы, потерявшие индивидуальность, нашли вечный покой после бурной жизни, призрачный обломок</i> минувших времён, <i>старый скелет.</i> <u>Эпитеты</u>: <i>безличная масса, призрачный обломок</i> минувших времён, <i>нашли вечный покой после бурной жизни, фантастический экипаж.</i> <u>Сравнение</u>: <i>точно рука без кисти, которую калека показывает на паперти, чтобы разжалобить добрых людей.</i> <u>Повтор</u>: <i>на единственной половине единственной дверки, старый-престарый кузов.</i></p> <p>3. Наблюдения над словообразованием, грамматикой и отношением говорящего к высказыванию (модальность). Встречается постфикс то, а вместе с ним и неопределённые местоимения: <i>кем-то, каких-то, какого-то</i>, - отрицательное – <i>никаких</i>, - определительные: <i>других, весь</i> (в различных формах: <i>всё, все, всю</i>). Модальность неуверенности: <i>быть может, вероятно, более или менее</i> (не является модальным словом, но выражает неопределённость).</p>

<p>эмоциональная тональность – душевное тепло, которое испытывает герой при воспоминании о детстве.</p> <p>Вывод: мир, созданный Шмелёвым, наполнен чудом, жизнью, теплом, пронизан смыслом; герой испытывает умиление и благоговение перед благодатным миром детства.</p>	<p>4. Ведущие оттенки значений (ассоциации): распад (<i>все распалось, растрескалось, облупилось и облезло</i>), тление (<i>старый скелет, масса каких-то истлевших предметов</i>), конечность (<i>нашли в тихом углу вечный покой</i>), ограниченность (<i>пространство, ограниченное с двух сторон, узкий проход</i>), неполноценность (<i>стоптанный лапоть, изломанное топорище, побелевший кожаный баширек, обломок минувших времен</i>).</p> <p>5. Основная эмоциональная тональность – скука, наблюдательная настороженность.</p> <p>Вывод: мир, созданный Короленко, пронизан мыслью о тленности, конечности жизни, отрицанием, неопределённостью, неполноценностью; в создании этого мира много философичности и горечи, тревожного предчувствия, сознания пустоты и ущербности красоты, потому что она скоро истлеет</p>
---	--

Таким образом, школьники на практике могут прийти к тезису, что *стиль – это мироощущение автора, воплощённое в речи*. Разумеется, выделение средств художественной выразительности или привлечение методов лингвистического анализа текста ещё не позволяют ученику изучить идиостиль писателя, но это лишь определённый этап в анализе текста. Мышление реципиента дисциплинируется, а его ощущение текста, «слышание» авторского голоса становятся более чуткими и тонкими, логически мотивированными и организованными операциями. Расщепляя текст на такие значимые единицы, школьник начинает понимать их взаимосвязь, их функцию в едином органическом целом, одухотворённом авторской идеей. И поэтому готов различать более тонкие явления, имеющие материальную реализацию в оттенках значений (микросемах) слов, – подтексты, намёки, недосказанности, ассоциации, эмоциональную тональность, контрасты, подобия и проч. Так

школьник начинает открывать для себя в построении речи героя-рассказчика воплощение авторской концепции.

Кого мы хотим воспитать на уроках литературы? Компетентного читателя, способного к сложному рациональному постижению художественной словесности. А инструментарий для такого постижения дарит теория литературы.

Использование возможностей социальных сетей в обучении



Вуйчик Егор Дмитриевич

Учитель-словесник, специалист по работе с молодёжью, разработчик программного обеспечения EdTech-направления.

Цифровизация же образования – это неотъемлемая часть нашей жизни. И она тоже будет набирать всё новые обороты.

Связано это с тем, что алгоритмы квантовых вычислений постепенно внедряются в мир Информационных Технологий. Особенно это заметно с запуском первых коммерческих квантовых компьютеров в 2019 году. И так как сфера IT сейчас занимает место лидера, на которого опираются другие индустрии, то это в будущем может затронуть и образование. Мне кажется, что в ближайшие 5 лет большинство инструментов в образовании будет цифровыми.

Касательно моего опыта работы с новыми технологиями - я активно использую социальные сети в обучении молодёжи.

Мою работу внутри многопользовательских медиа можно подразделить на 3 направления деятельности:

1. Сбор ожиданий (запросов);
2. Рассылка дополнительных учебных материалов;
3. Сбор обратной связи.

В рамках первого направления я уточняю у учащихся, что бы им хотелось изучить более подробно (обычно это представляет из себя опрос с выбором нескольких вариантов ответов из 4 опций). На основе этого можно учесть предпочтения школьников и студентов, что в будущем поможет сформировать содержание последующих занятий.

В рамках второго - для тех, кто интересуется углублённым обучением определённой темы, предлагается список литературы и ресурсов для расширения кругозора и удовлетворения индивидуальной потребности учащегося в изучении конкретной темы.

Третье направление позволяет понять, какой материал усвоен учеником и какой ещё предстоит. Это помогает сформировать вектор дальнейшего развития в рамках изучаемого предмета или дисциплины.

Фрагмент общения:

Я помню, что у тебя было несколько запросов на прошлой паре.

1. Как развить голос, чтобы стать актёром дубляжа (начать заниматься озвучкой). Прикрепляю видео. <https://youtu.be/nL35j8l6RiY>

2. Как научиться красиво излагать мысли.

Есть несколько техник:

- Начать вести свой блог/видеоблог, где ты начнёшь рассказывать о чём-либо. Тем самым, ты постоянно будешь в процессе активного использования словарного запаса.

- Делать упражнения на импровизацию. В течение 5 минут каждый день говори существительные вслух. Так, чтобы они не повторялись.

Например: квартира, рыцарь, дорога, лев, ночь, ... и так далее.

- Каждый день импровизировать вслух на новые темы в течение 10 минут. Определяешь тему. Ставишь таймер. Говоришь. После выполнения упражнения, анализируешь, что бы ты улучшила в своей речи.

Возможный список тем для 3 упражнения:

1. Спорт

2. Искусство
3. Транспорт
4. Путешествия
5. Планирование
6. ...
7. ...

Чем больше практикуешься, тем лучше получается :)

Что делать, когда пропадает мотивация? Дабы она была постоянной, я обычно пользуюсь двумя подходами:

1. Играю с собой в игру. Ставлю цель, что я хочу создать, например, 100 видео. Эта цель зависит только от меня. Больше ни от кого. Эта цель звучит намного лучше, чем хочу 100 подписчиков. То есть, ориентируюсь только на результат, который ПОЛНОСТЬЮ зависит от меня.

2. Второй подход: лучше уделить хотя бы 5 минут в день. 5 минут в день - это 1825 минут за год. $1825 \text{ минут} = \sim 30 \text{ часов за год}$.

Этот подход помогает найти время для любого занятия :)

... Подобных примеров переписки очень много. Если проводить частотный анализ, какой процент учащихся обычно лично пишет преподавателю, то обычно это значение варьируется от 10% до 15% (по своему опыту взаимодействия с ~2500 студентов в годы с 2015 по 2022 из разных университетов нашей страны).

И для действительно ценного ответа обычно я задаю себе 2 вопроса: «Чем я могу быть тебе полезен?» и «Как я могу принести тебе (ученику) максимальную пользу?»